

С НОВЫМ ГОДОМ!



ISSN 0131—8047

РАБОТНИЦА

№ 12 • 1981



Д. НАЛБАНДЯН. МАЛАЯ ЗЕМЛЯ. НОВОРОССИЙСК.

К 75-летию
Леонида Ильича БРЕЖНЕВА,
Генерального секретаря ЦК КПСС,
Председателя Президиума
Верховного Совета СССР.



Пролетарии всех стран, соединяйтесь!

РАБОТНИЦА

Ежемесячный общественно-политический
и литературно-художественный журнал
Основан 8 марта 1914 года

ДЕКАБРЬ 1981

МОСКВА ● ИЗДАТЕЛЬСТВО «ПРАВДА»

Урок жизни

Впервые пишу в редакцию. Прочла на днях воспоминания Леонида Ильича Брежнева, и очень взволновал меня его искренний, полный глубоких раздумий рассказ. Ясно представила себе, как складывалась жизнь человека, ставшего выдающимся государственным и политическим деятелем нашего времени, как выковывался характер коммуниста-ленинца. Это мудрый урок жизни для каждого из нас.

Особенно мне запали в душу строки, посвященные рабочему классу. Великим тружеником называет товарищ Брежнев рабочего, очень верно отмечает привычку всегда делать свое дело хорошо, ценить мастерство и умение. Все богатства, накопленные человечеством, созданы мускулистыми руками тружеников, но сами они чужды корыстных расчетов, и живы в них широта, удаль и вечная тяга к справедливости. Сам выходец из рабочей среды, связанный с ней кровными узами, Леонид Ильич сумел до самых глубин постигнуть душу рабочего человека и проникнуться к нему глубоким уважением.

Это его внимание к рабочим я почувствовала и пережила сама.

В 1976 году Леонид Ильич Брежнев поздравил с трудовыми успехами группу прессовщиц-операторов, работающих на предприятиях Российской Федерации по производству силикатного кирпича. Среди других было названо и мое имя. В тот день у нас на комбинате был настоящий праздник. И когда на митинге читали слова приветствия Леонида Ильича, я, слушая их, вспоминала всю свою жизнь.

Родилась я в многодетной крестьянской семье. Нас у матери девять было. Родители умерли рано, и после восьмого класса началась моя трудовая биография. Сначала — на селе и вот уж двадцать пять лет в городе Калинин, на комбинате строительных материалов. Здесь, на комбинате, узнала я, что такое общность интересов и верность рабочих людей в дружбе, их готовность в любой момент прийти на помощь товарищу — то, о чем так хорошо написал в своих воспоминаниях Леонид Ильич. Вот и мой успех не на пустом месте взошел. Сколько сил положили наши инженеры и рационализаторы, чтоб культуру производства поднять, трудолюбие процессы автоматизировать.

Раньше на каждом прессе, кроме оператора, по две-три съемщицы работали, целый день пятикилограммовые кирпичи с пресса снимали да на вагонетки укладывали. Легко ли? Теперь это делают машины. Зато у нас, операторов, появилась возможность обслуживать одновременно два пресса. Я первая на комбинате это попробовала. Конечно, не сразу решилась. За прессами, что за детьми малыми, глаз да глаз нужен. Характер у каждого свой. Один посырее массу любит — ему водички добавишь, глядишь, кирпичи штампует, что хорошая хозяйка пирожки, ровные и крепкие. А другому посуше массу подай да смотри, чтобы кирпич не рассыпался перед тем, как в автоклав отправиться... Но получилось. Стала подругам помогать, учениц себе взяла, многих обучила. И еще каждую смену на разных прессах работала, чтобы доказать, что на любой из наших машин это возможно.

Наметила я в десятой пятилетке выполнить десять годовых заданий. Все рассчитала, проверила. Каза-лось, это предел. Но после приветствия Леонида Ильича Брежнева почувствовала — смогу больше! И решила каждый год по миллиону кирпичей прибавлять к тому, что в предыдущий выпущу. Скажу сразу, что сделать мне удалось даже больше. В 1976 году наработала 12 миллионов штук кирпичей, в 1977-м — 14, в 1978-м — 15 миллионов, а в 1979-м 16,5 миллиона штук получилось. В общем, за пять лет дала 12,5 годового задания.

В дни после поздравления Л. И. Брежнева произошло большое событие в моей жизни: стала я коммунистом. Много я передумала, прежде чем прийти в партбюро с заявлением. Вроде и опыт есть и успехи. А все-таки прошлые успехи — это как земля под ногами, а идти-то по ней надо дальше.

Но что это я все о себе? Ведь рядом со мной замечательно трудятся и другие работницы, мои подруги, с которыми все поровну — и успехи и неудачи. Золотые руки у женщин, и души у них золотые. Все наши прессовщицы обслуживают сейчас по два пресса вместо одного по норме. Нынешним летом половина наших прессовщиц выполнила годовые задания... Думаете, не могли бы они полегче да почище работу найти? Сто раз могли! Просто умеют они отвечать за свое дело, понимают, что их мастерство нужно здесь. Именно на этом производстве. Ведь с нашего комбината силикатный кирпич идет на стройки Нечерноземья. И оборачивается он новым домом, где люди справляют новоселье, детским садом, куда они ведут своих детей, клубом, где собираются для отдыха. Когда думаешь об этом, и работать легче. К октябрю этого года я сумела дать два годовых плана.

Нашему комбинату минуло ровно полвека. В первый год он дал стране 6 миллионов кирпичей, в этом году — 120 миллионов. Цифры, как видите, несопоставимые. И все-таки не в них главный показатель нашего роста. Заметнее всего выросли мы сами — люди комбината; выросла наша смена — молодые рабочие, мастера, инженеры. Им передаем мы все лучшее, чем богаты сами, — наш опыт, традиции, любовь к труду и любовь к великой своей Родине. О чувстве родины очень хорошо и верно сказал в своих воспоминаниях Леонид Ильич Брежнев: «Чувство родины у всех у нас развито очень сильно. Прекрасное чувство! И оно питается, конечно, не только созерцанием красоты нашей земли. Надо, как говорится, вращать в нее корнями, и когда человек до пота потрудится на ней, хлеб вырастит, заложит город, построит новую дорогу или окопы будет рыть на этой земле, защищая ее, — вот тогда он поймет до конца, что такое Родина». Родина — наша судьба, в ней — наше прошлое, настоящее и будущее. Быть достойным своей великой социалистической Родины — этому учит книга Леонида Ильича Брежнева.

К. САМУЙЛОВА,
прессовщица-оператор
Калининского комбината № 1
строительных материалов,
кавалер орденов
Трудовой славы II и III степеней

ПРОГРАММА МИРА ДЕЙСТВУЕТ

Когда оглядываешься на уходящий 1981 год, отчетливо видишь, что главным в деятельности нашей партии, Советского государства стали два взаимосвязанных направления — коммунистическое созидание и борьба за упрочение мира. Ответы от народов угрозы ядерной войны, укрепить и упрочить мир — таковы благородные цели советской внешней политики, которыми руководствуется наша страна и которые делают эту политику близкой сердцам миллионов людей на земле. «Отстоять мир — нет сейчас более важной задачи в международном плане для нашей партии, нашего народа, да и для всех народов планеты», — говорил товарищ Л. И. Брежнев на XXVI съезде.

Обстановка в мире продолжает оставаться опасной и сложной. Буржуазные политики, видя, как сужается сфера империалистического господства, как растет протест трудящихся против безработицы, падения жизненного уровня, с готовностью прислушиваются к мнению своих военных советников, предлагающих «наводить порядок» с помощью кулака. В Вашингтоне мечтают, наращивая производство оружия массового уничтожения людей, добиться какого-то военного превосходства и восстановить господство капитализма над всем миром. Военная опасность, таким образом, пока еще не отступила.

В этих условиях огромное международное значение Программы мира на 80-е годы, принятой XXVI съездом советских коммунистов, возрастает с каждым днем. Свидетельство тому — неослабное внимание к предложениям, выдвинутым Страной Советов на всемирное обсуждение, возрастающие симпатии к борьбе за мир, которую ведет КПСС, ее ленинский штаб во главе с Генеральным секретарем ЦК КПСС, Председателем Президиума Верховного Совета СССР товарищем Л. И. Брежневым. Его исключительно плодотворная, неутомимая деятельность, направленная на благо народа и сохранение мира, вызывает одобрение и глубокое уважение у людей доброй воли на всей планете.

Внешнеполитические инициативы Программы мира определяли стержневую линию международной жизни на протяжении всего этого года. В последнее время в центре внимания мировой общественности новый важный документ советской внешней политики — интервью товарища Л. И. Брежнева западногерманскому журналу «Шпигель». В нем со всей определенностью выражена готовность Советского Союза к диалогу с западными державами по ведущим проблемам дня, реалистический и конструктивный подход к их решению. Инициативы, выдвинутые в интервью с советской стороны, — конкретное подтверждение тех больших усилий, которые прилагает Советский Союз для проведения в жизнь Программы мира, для ее дальнейшего развития.

Нет сомнений, что так будет и впредь, потому что выдвинутые в Программе задачи имеют не только актуальное, но и долгосрочное значение.

Каковы же эти задачи? В первую очередь остановить безумную гонку вооружений, которую развязывает американский империализм. В Вашингтоне объявлено о планах создания нацеливаемых на Советский Союз новых межконтинентальных ракет, которые собираются размещать как в подземных шахтах в самих Соединенных Штатах, так и на атомных подводных лодках и бомбардировщиках. Своим союзникам в Западной Европе американские политики, можно сказать, выкручивают руки, стремясь заставить их поскорее разместить на территориях своих государств ракеты среднего радиуса действия. Начинается производство нейтронных боеголовок, у которых будет одна цель — уничтожить как можно больше солдат и мирных жителей противоположной стороны. Президент США Рейган не скрывает, что ему и окружающим его деятелям хотелось бы развязать атомную войну в Европе, уничтожить здесь сотни миллионов людей, а самим отсидеться в стороне.

Все подобные расчеты, конечно, несбыточны. Советский Союз никому не позволит добиться над ним военного превосходства, а если теряющие здравый смысл заокеанские политики все-таки развяжут ядерную войну, возмездие последует неотвратимо. Но такую опасность можно и нужно предотвратить. Прочный мир, на обеспечение которого направлена наша Программа, — это обязательно мир справедливый, мир равных, где нет отношений господства и подчинения, это мир для всех. Такова другая основная наша задача. Нет и не может быть покоя, если хотя бы в одном уголке земли полыхает пожар войны, существует напряженная обстановка. Потому-то и необходимо решительно добиваться ликвидации существующих очагов конфликтов, предотвращения возникновения новых.

Не секрет, что возникновению конфликтов, их разжиганию в немалой степени способствуют взаимные опасения государств перед нападением на них, особенно внезапным. Отсюда та важность, которую приобретает в наше время вопрос о доверии в международных отношениях или, как принято говорить, о предсказуемости внешней политики каждого государства. Тем самым, например, была бы сведена к минимуму возможность возникновения войны в результате случайностей и ошибок.

Программа мира XXVI съезда КПСС уже оказывает благотворное воздействие на всю международную обстановку. Не было бы ее, не проводили бы наша страна и братские страны социализма активной деятельности по осуществлению выдвинутых инициатив — обстановка в мире сегодня складывалась бы еще более сложно, положение было бы более взрывоопасным.

Вспоминаются наиболее важные события года, связанные с настойчивой и многогранной деятельностью Центрального Комитета КПСС, Советского государства, лично Леонида Ильича Брежнева по воплощению в жизнь Программы

мира. В июле — августе в Крыму проходили встречи товарища Л. И. Брежнева с руководителями братских партий и государств, на которых были всесторонне рассмотрены вопросы международного положения и связанные с ним задачи. Четко и недвусмысленно социалистические государства заявили, что они располагают всем необходимым, чтобы оградить свои жизненные интересы; их вооруженные силы будут иметь надлежащий противовес, чтобы противостоять любым попыткам запугать нас новыми вооружениями. Однако страны социалистического содружества твердо убеждены: мир — это общее достояние, и его защита, его укрепление должны быть делом всех стран и народов.

На всю планету прозвучало принятое Верховным Советом СССР обращение «К парламентам и народам мира». Призыв решительно высказаться за честные и равноправные переговоры без каких бы то ни было предварительных условий и не допустить новый тур гонки ракетно-ядерных вооружений был услышан во всех уголках земли. «Время не ждет!» — настоятельно напомнили всему миру советские народные депутаты.

На рассмотрение завершающейся в конце декабря сессии Генеральной Ассамблеи ООН нашей страной внесено предложение, чтобы все государства договорились о неприменении первыми ядерного оружия и с этой целью приняли декларацию, торжественно провозглашающую считать использование ядерного оружия тягчайшим преступлением против человечества. «Ведь если не будет первого ядерного удара», — говорит товарищ Л. И. Брежнев, — то, следовательно, не будет ни второго, ни третьего ядерных ударов. И таким образом станут беспредметными сами по себе рассуждения о возможности или невозможности победы в ядерной войне — будет снят с повестки дня вопрос о ядерной войне как таковой».

Государственный визит Л. И. Брежнева в ФРГ в конце ноября — продолжение линии на взаимовыгодное сотрудничество двух стран, на дальнейшее развитие их отношений. А, как известно, эти отношения рассматриваются повсюду как важный элемент мировой политики, от которого в немалой степени зависит устойчивый мир в Европе.

В Женеве начались советско-американские переговоры об ограничении ядерных вооружений в Европе. Нельзя ожидать, что они окажутся легкими, учитывая намерения кое-кого из американских политиков использовать их лишь как прикрытия для продолжения нагнетания военной напряженности на европейской земле. Но советская делегация на переговорах добивается снижения уровня противостояния, чтобы тем самым открыть путь к дальнейшим шагам по военной разрядке в Европе. Тем же целям служат обсуждаемое на встрече в Мадриде советское предложение о созыве европейской конференции по мерам укрепления доверия, безопасности и разоружения в Европе, поддержка нашей страной предложений о создании безъядерных зон на европейском Севере, на Балканах, в Средиземноморье и других районах.

СССР выражает надежду, что в недалеком будущем начнутся и советско-американские переговоры по ограничению стратегических вооружений. Вести такие переговоры честно и конструктивно, стремясь к справедливому соглашению, — таков хорошо известный подход к этим и всем другим международным переговорам нашей страны.

К сожалению — и значение этого нельзя преуменьшать, — в правящих кругах НАТО пока не проявляют серьезного интереса к переговорам по жизненно важному вопросу, предложения по которым вынесены Советским Союзом на международное обсуждение. Но они, эти предложения, находят живой отклик и сердечное одобрение в широких народных массах, еще глубже осознающих опасность воинственной политики руководителей блока НАТО.

Миллионы людей приняли участие в массовых антивоенных демонстрациях, состоявшихся недавно в Бонне и Риме, Лондоне, Париже, Брюсселе и других крупнейших западноевропейских центрах. Говоря о настроениях, господствующих ныне в широких кругах международной общественности, американская газета «Крисчен сайенс монитор» пишет: «Мир видит сейчас следующую картину — милитаристскую Америку и миролюбивый Советский Союз». Но чему же тут удивляться? Никакие вопли о якобы существующей «советской военной угрозе» не в состоянии скрыть правды: дела американских милитаристов опровергают их заверения в миролюбии.

Нынешнее, можно сказать, половоем разлившееся в капиталистических странах движение масс против военной угрозы объединяет в своих рядах людей различного социального положения и достатка, разных возрастов и взглядов на жизнь. И самое активное участие в нем принимают женщины, многочисленные женские организации — как существующие уже много лет, так и возникшие в нынешней тревожной обстановке. «Будут ли наши дети жить в мире или же вся жизнь на нашей планете будет уничтожена в ядерной войне, зависит и от нас, женщин», — говорится в Призыве Всемирного конгресса женщин, состоявшегося осенью этого года в Праге.

Сегодня, по прошествии почти года после выдвижения XXVI съездом КПСС Программы мира на 80-е годы, можно с полной определенностью сказать: чем агрессивнее политика империализма, тем решительнее поднимаются против нее народы. А это значит, что активными, сливающимися в один мощный поток усилиями миролюбивых стран и народов вполне можно сорвать зловещие замыслы планировщиков новой войны.

В. НЕКРАСОВ

В ДОБРЫЙ ПУТЬ

Исполняется двадцать пять лет литературному объединению «Медик», работающему при Центральном Доме культуры медицинских работников в Москве. Мне как руководителю объединения захотелось предложить читателям «Работницы» стихотворения интересных и своеобразных поэтов, членов этого довольно большого коллектива.

Надо сказать, что среди участников объединения не только медики. Есть и инженеры, и математики, и люди разных других профессий. Некоторые из них во время войны были медсестрами, санитарками, связистками. Стихи Лидии Покровской, например, несут на себе печать этих огненных лет.

Неоднократно появлялись в периодике стихи Светланы Кедринной. Эсфирь Гендлер, участница Великой Отечественной войны, недавно выступила со своими стихами в журнале «Новый мир».

По-своему интересны стихи Эммы Клинковой и Валентины Поповой...

Хочется всем им пожелать счастливого пути!

Григорий ЛЕВИН,
член Союза писателей СССР

Светлана КЕДРИНА

ВТОРОЕ СЕРДЦЕ

Во мне возникло новое начало,
Во мне второе сердце застучало.
С двумя сердцами пристальней гляжу,
С двумя сердцами медленней хожу,
Дивясь на чудо изо всех чудес:
То бьется сердце там, то бьется здесь.
Пока — во мне, пока — моя частица,
Оно захочет скоро отделиться,
Все испытать — и радость и беду.
И ныне с целым миром я в ладу,
От радости тихонько улыбаюсь.
Вот почему шитьем я занимаюсь.

ПТЕНЦЫ

Галки снова строят гнезда,
Обживают тополя.
Сверху птицам светят звезды,
Снизу греет их земля.

У галчат окрепнут крылья,
Погрубеют голоса,
И веселой эскадрильей
Птицы взмоют в небеса.

Вот и нашим детям тоже
Улетать пришла пора.
Не пойму я, отчего же
Плачу с самого утра.

Эсфирь ГЕНДЛЕР

ПЕСНЯ

Наш медсанбат на новом месте.
Затишье будет длиться час.
С передовой плохие вести
Не могут не тревожить нас.

С девчонками неподалеку
Рассвет встречали мы в саду.
Плоды с деревьев невысоких
Срывали прямо на ходу.

Тут неожиданно и славно
Вдруг кто-то из девчат запел.
И голос в переливах плавных
Над садом празднично звенел.

На сердце сразу потеплело,
Как будто не было войны.
А медсестра все пела, пела
Средь необычной тишины...

Мы повидали горя много.
Но ту сестру, и тот рассвет,
И песню ту, и ту дорогу
Храню я в сердце сорок лет.

* * *

Из всех цветов, входящих в
радугу,
Люблю всех больше голубой.
Мои глаза он с детства радовал
И звал повсюду за собой.

Лишь стоило закинуть голову,
И он безбрежностью своей
Манил к себе, как манят голуби,
Когда полюбишь голубей.

А цвет волны у моря синего
С оттенком темно-голубым
Был дорог мне и в шторма
И в штили мною был любим.

Мечта нам с детских лет завещана.
Я бредила голубишной.
Ведь в этом цвете нет зловещего,
Он мирно светит надо мной.

Лидия ПОКРОВСКАЯ

БЕЛАЯ ВЕТКА

Среди тишины госпитальных палат
Мечется, стонет и бредит солдат.

Чудится парню в бредовом дыму:
Клонится белая ветка к нему,

Мокрые листья на темя кладет —
«Видно, на родине дождик идет».

Есть у солдата в деревне родня.
Ждет и любовь там заветного дня.

Ждет не дождется солдата с войны
Белая ветка родной стороны.

Эмма КЛИНКОВА

* * *

Женщина с ребенком на руках,
Счастье бесконечное в глазах,
Из любви, из света и тепла
По планете вечное несла.

Руки материнские всегда
Отводили горе на года.
Добрые сажали семена,
Только б не мешала им война.

Елена СОБОЛЬ

БЕССОННИЦА

А ты ко мне бессовестно
походочкой бесовскою
идешь, тоска-бессонница.
Давай не будем ссориться.
Пришла — садись, бессонница!
Отбрось свой пыл трагический
и знания излишние.
Включай экран магический:
давай мне лето с вишнею,
окно давай с дождинкою
и мошечкой звончайшею,
болотце с ежевикой
и лес с еловой чащей.
К пруду чтоб карасиному
дорожка шла копытная.
Дай первозданность синюю
и радость первобытную.
И можешь след таинственный
людской — один-единственный —
оставить в той земле,
чтоб было мне неведомо:
подарком или бедами
он обернется мне.

Валентина ПОПОВА

СЫН

Как же зол у тебя язычок!
Просто нет ни спасенья, ни сладу.
Жжет крапивой, язвит и сечет:
Я — словечко, ты — дюжину кряду.

Ах, ершистая ты голова!
Мир не прост, нелегко тебе будет.
Ну, а я-то кругом ли права?
Кто же с матерью сына рассудит...

Что за всходы в тебе проросли?
Где и что я в тебе проглядела?
То не зорька погасла вдаль —
Это детство твое пролетело.

Мир открыт, он зовет. Что ж, иди!
Все узнается — даль и чужбина.
Людам верь; только, знаешь, не жди.
Что везде тебя примут, как сына.

А вернешься — ни ссор, ни обид,
Все растает в минуте счастливой.
Разве матерью будет забыт
Сын ее, даже самый строптивый!

СТОЯЛИ НАСМЕРТЬ И ПОБЕДИЛИ!

Мы пригласили в редакцию женщин, участвовавших в битве под Москвой.

Показали им фотографии того незабываемого времени, сделанные фронтовыми корреспондентами А. Устиновым, Б. Вдовенко, В. Гребневым, О. Кноррингом. Снимки вызвали в памяти события тех огневых дней.

А. П. БЕЛОБОРОДОВ,
генерал армии, дважды Герой Советского Союза

Бывают в жизни события, которые врезаются в память навсегда. Прошли десятилетия, а я и сейчас отчетливо вижу и поле боя под Москвой, и солдат, и огневые вспышки батарей, и дымный след ракеты. Кажется, будто слышу хруст снега под ногами, чувствую дерущий мороз на щеках — тогда, в зиму сорок первого, мороз действительно был крепкий.

Неимоверно трудная обстановка сложилась на фронте. Враг, не считаясь с потерями, озверевый, ослепленный первыми успехами, рвался к столице. Операцию по захвату Москвы гитлеровцы назвали «Тайфун». В этом названии воплотились и расчет на молниеносную войну и ураганная мощь удара, который по планам Гитлера должен был снести нашу оборону, решить исход войны. Около половины всех войск, больше трети орудий и минометов, 75 процентов танков, находившихся на советско-германском фронте, фашистское командование стянуло к Москве. Силы врага превосходили наши силы по людям в 1,4 раза, по танкам — в 1,7 раза, по орудиям и минометам — в 1,8 раза, по самолетам — вдвое. Опасность и сложность обстановки усугублялась тем, что в тылу у нас еще не было завершено формирование крупных соединений и стратегических резервов. Да, наши войска к началу наступления не имели превосходства над противником по численности и вооружению. Но в советском народе была великая сила любви к Родине, огромная ненависть к захватчикам, ясное сознание правоты своего дела. А это сильнее бомб и снарядов, крепче всякой брони. Защитники столицы знали, что за ними — Москва, вся страна, что армию поддерживает весь народ, что его единство с партией прочно и нерушимо.

Партия, Верховное командование готовили силы и средства для отпора врагу.

С Урала, из Сибири, из Средней Азии шли эшелоны с боеприпасами, новой военной техникой, снаряжением, продовольствием, подходили свежие воинские части. В самой столице создавались дивизии народного ополчения. Москва опоясывалась оборонительными сооружениями, противовоздушным зенитным кольцом. Создавались санитарные дружины, отряды истребителей танков. «Все на защиту Москвы! Все на защиту Москвы!» — таков был девиз.

Гитлеровцам удалось продвинуться вперед и на некоторых участках подойти к столице довольно близко. Геббельс провозглашал на весь мир, что Красная Армия разгромлена и никогда больше не поднимется.

78-я стрелковая дивизия, которой я командовал, входила в состав 16-й армии генерала К. К. Рокоссовского. Мы обороняли одно из главных направлений — Волоколамское шоссе. Здесь же героически сражалась 316-я стрелковая дивизия генерала И. В. Панфилова. Горжусь, что в ходе Московской битвы наши дивизии воевали рядом и обе стали гвардейскими.

Не забыть, какие ожесточенные, кровопролитные бои вели мы в конце ноября в районе Волоколамска — Истры. Многие пункты и рубежи на участке дивизии переходили из рук в руки по несколько раз. Почти каждая атака врага заканчивалась рукопашной схваткой.

Немало женщин героически сражались рядом с мужчинами. Стрелки и снайперы, разведчицы и радистки, врачи и медсестры — и они вели беспощадный бой за родную столицу.

В ходе двухмесячной героической обороны советские войска, самоотверженно сражаясь, остановили наступление немецко-фашистской армии на Московском направлении. 5—6 декабря началось контрнаступление, а затем и общее наступление советских войск. Противник был разгромлен наголову и отброшен от стен Москвы. Вот как писал один из немецких солдат дивизии СС «Рейх» в письме к жене: «Битва здесь более чем жестокая и очень, очень тяжелая. Мы бьемся за каждый метр земли, и русский снег впитывает в себя кровь последних солдат СС. Жертвы очень велики и потрясающи».

Среди крупнейших событий второй мировой войны великая битва под Москвой занимает особое место. Именно здесь, в подступах к столице первого в мире социалистического государства, хваленая гитлеровская армия, в течение двух лет легким маршем прошедшая многие европейские страны, потерпела первое серьезное поражение. На полях Подмосковья была развенчана перед всем миром фальшивая легенда о «непобедимости» гитлеровской армии. Историческая победа советских войск показала всему миру, что существует сила, способная не только остановить, но и разгромить фашистского агрессора, избавиться человечество от угрозы нацистского порабощения. Именно под Москвой занялась заря грядущей победы советского народа над германским фашизмом.

Гитлеровские генералы пытались объяснить сокрушительный провал операции «Тайфун» свирепостью русской зимы. Нет, не морозы остановили фашистские войска под Москвой. Победила железная стойкость и мужество советских воинов, преданных Отчизне, ненависть к захватчикам, ясное сознание правоты своего дела. Победила сила наших идеалов, сила и сплоченность советского народа, руководимого Коммунистической партией.



— Наша часть входила в «зенитное кольцо». Его заградительный огонь был для врага страшен...

Е. А. БЕСПАЛОВА, в годы войны — приборист зенитной батареи. С 1949 года и по сей день работает на Московском главпочтамте. Герой Социалистического Труда.

Осень 1941 года. Москву бомбят, полыхают пожары. Сколько было фашистских самолетов в этом налете — не знаю, но гул, тяжелый такой, с надрывом, не забыть и сегодня. По призыву Московского комитета партии тысячи москвичей обучались местной противовоздушной обороне (МПВО). Мы, работницы ткацко-отделочной фабрики № 14, днем выпускали ткань, а ночью дежурили на крыше.

А потом пошла я в армию. Попала в артиллерийскую часть. Она располагалась в районе Павшина, Истры, Нахабина. Готовили из нас зенитчиков-прибористов. У большинства девушек нашей части — высшее и среднее образование, у меня же всего восемь классов. А зенитный прибор сложный... Но одолела.

Многие вражеские самолеты, не дойдя до цели, вынуждены были поворачивать обратно. А сколько их с черным шлейфом дыма врезалось в землю.

— Все ополченцы срочно проходили военную подготовку: ведь в ополчении были люди и штатские, неопытные в боевом деле...





На снимке (слева направо): А. П. Воловникова, Е. А. Беспалова, В. П. Рождественская, А. Е. Копылова-Самойлова, С. М. Семенова-Ерофеева, К. В. Белова-Вермель, К. Г. Гусева, М. И. Гусева, А. П. Серцова, Д. П. Смирнова.

К 40-ЛЕТИЮ РАЗГРОМА НЕМЕЦКО-ФАШИСТСКИХ ВОЙСК ПОД МОСКВОЙ

А. П. ВОЛОВНИКОВА. С первых дней войны ушла на фронт. Сейчас заведующая редакцией журнала «Физика и химия обработки металлов» АН СССР.

Когда по радио объявили, что началась война, я сразу же встала: «Ну, мне пора». «Куда ты?» — испуганно спросил папа. «Как куда? На фронт». «А ты знаешь, что такое фронт?» — сказал он. Он у меня воевал и в первую мировую и в гражданскую. «Нет,—говорю,—не знаю. Но я должна там быть».

Во дворе встретила трех своих подружек, вместе поехали в горком комсомола. Не буду рассказывать обо всех перипетиях нашего пути на фронт. Главное, что нас с Лелей Мусатовой — она работала на заводе САМ (счетно-аналитических машин) — зачислили все-таки в 19-й стрелковый полк 7-й Бауманской дивизии народного ополчения.

В одном батальоне с нами оказались и наш учитель литературы Сергей Иванович Волков и учитель черчения Сергей Иванович Никитин... В ополчение уходили отцы и сыновья, матери и дочери, учителя и ученики.

Как пригодилось все, чему научились в мирное время! Мы, комсомольцы, были значкистами ГТО, «Готов к санитарной обороне», «Ворошиловский стрелок». Школьницей я занималась в аэроклубе Бауманского района. Умели прыгать с парашютом, оказывать первую медицинскую помощь, а чего не умели, тому доучивались на ходу и в бою: ползать по-пластунски, бегать зигзагом, швырять гранаты, пользоваться картой.

Свой первый бой 7-я Бауманская дивизия приняла на Минском шоссе близ райцентра Знаменка. Фашисты прорвали фронт и двигались к Москве. Нам предстояло задержать их наступление.

...Больше двух часов не было связи со штабом полка. Командир приказал мне добраться к связистам и узнать, как действовать дальше. И проскочить-то надо всего 200 метров. Но это расстояние хорошо пристреляно фашистами. Едва я оторвалась от бугорочка, который меня прикрывал, как кругом засвистели пули — головы не поднять. Все же я где ползком, где бегом проскочила и буквально плюхнулась в окопчик. Связист хотел меня подхватить, протянул руку, и его ладонь была прострелена. Не успела я сказать: «Давайте перевяжуту», — как мы увидели, что прямо на нас идут танки...

Сейчас на 242-м километре Минского шоссе — мемориал. Его открыли в прошлом году в День Победы. 7-я Бауманская дивизия народного ополчения стояла здесь насмерть. В этом бою погибла и моя подруга Леля Мусатова.



— Отчетливо помню: и снежок, и трибуну Мавзолея, и суровые, решительные лица в колоннах. И особенную тишину. Только четкий шаг слышался в морозном воздухе...

А. Е. КОПЫЛОВА-САМОЙЛОВА, партизанская разведчица. Разведдонесения подписывала «Петух». Известна среди партизан как Настя-Петух. После войны работала полиграфистом.

Такое было напряжение! Враг совсем близко, и мы все знали, что сейчас, прямо с Красной площади, пойдем защищать Москву, на передний рубеж, что отступать некуда.

Я шла в колонне ополченцев Ленинского района, в отряде особого назначения, которым руководил быв-

ший кремлевский курсант, кадровый военный Федор Семенович Моисеев. Мне было 17 лет, и я только что окончила специальную школу. Уже пришлось участвовать в бою под Наро-Фоминском. Это было 14 октября, когда фашисты страшно бомбили город — разрушили дома, фабрику, плотину. Шла я по Красной площади, и был перед глазами мой родной разбитый Наро-Фоминск, где я родилась, работала на ткацкой фабрике. И одно чувство владело мной: нет, никогда не пройдет мимо ленинского Мавзолея враг! Это было как клятва, произнесенная в душе. В ночь с 7 на 8 ноября перешли линию фронта. У нас было задание: в бой не вступать, рвать вражеские коммуникации, связь, взрывать вражеские поезда. Наша группа получила задание: заминировать железнодорожный мост. В первый раз минировали. Все сделали, как нас учили. Мост был взорван, и фашистские эшелоны не смогли пройти. О взрыве сообщило Совинформбюро, и это придало нам новые силы.



— Вот так же, как эта партизанская группа, уходили в рейд, в тыл противника и мы на одну-две, а иногда и три недели...

М. И. ГУСЕВА. Студенткой Московского института стали и сплавов добровольно пошла на фронт. Сейчас заместитель председателя Московского городского правления НТО коммунального хозяйства и бытового обслуживания.

В общенародной битве под Москвой я участвовала в составе разведывательной части 9903, где командиром был Артур Карлович Спрогис. Состояла она в основном из комсомольцев Москвы и Московской области. Я была зачислена в часть в середине октября 1941 года.

В числе бойцов были и девушки — работницы и студентки московских вузов. Две группы, командовали которыми Катя Пожарская и Леля Колесова, целиком состояли из девушек. Фашисты сосредоточили под Москвой огромное количество войск. Поэтому сам переход линии фронта (туда и обратно) был невероятно рискованным.

Морозы доходили до 30 градусов. В населенные пункты на ночь заходить нельзя. Все дома в прифронтовой полосе заняты фашистами. Спали прямо в лесу на «лапнике» под елями, тесно прижавшись и согревая друг друга.

Девчата действовали наравне с мужчинами, минировали военные объекты противника, участвовали в налетах на фашистские штабы и гарнизоны. Под видом местных жительниц заходили в населенные пункты, занятые фашистами, собирали данные о противнике. Не раз наши разведгруппы получали благодарность от командования воинских частей, оборонявших Москву. Многие из нас были награждены орденами и медалями Советского Союза. Мне вручили орден Красной Звезды.

Всем памятен подвиг Зои Космодемьянской. Такой же подвиг совершила Вера Волошина, которую фашисты схватили раненую, истязали, повезли в деревню Головово Рузского района и там повесили. Лариса Васильева была схвачена во время уличного боя в деревне Попково под Сухиничами и там же была казнена. Трагически окончилась схватка с фашистами группы Кости Пахомова, состоявшей из восьми человек, в том числе двух девушек, студенток Московского художественного училища. — Маши Грибковой и Жени Полонской. После окончания войны на месте их казни в Волоколамске установлен обелиск.

Фашистские оккупанты хотели казнями запугать советский народ. Не учли фашисты характера советских людей — ряды народных мстителей множилось.



— В первый же месяц войны мы перешли на выпуск военной продукции...

Д. П. СМІРНОВА почти полвека работает на комбинате «Трехгорная мануфактура». Награждена орденом Ленина и орденом Трудового Красного Знамени.

На этой фотографии — не наше предприятие. Это цех автомобильного завода ЗИЛ. Но и мы, работники «Трехгорки», вместо нарядных ситцев, которыми славилось наше предприятие, стали выпускать портяночное полотно, медицинскую марлю, парашютный шелк. Механический цех (в мирное время изготавливал детали для ткацких и прядильных станков) делал мины и гранаты. Все, кто мог, ушли на фронт. Оставшиеся работали по 12—18 часов в сутки. Сводки Совинформбюро слушали тут же, в цехе.

Помню, начали Москву бомбить. Пол, стекла в окнах дрожат, страшно, но мы от станков не отходим.

Во всех цехах «Трехгорки» были созданы комсомольско-молодежные бригады. Лучшим бригадам присваивалось звание «фронтовая». Все встали на защиту Родины, все силы отдавали: ходили рыть окопы, отчисляли зарплату на изготовление танков, на строительство эскадрильи самолетов «Московский текстильщик». Многие сдавали государству свои ценные вещи. Целыми сменами приходили на станцию переливания крови, становились донорами.

В подшефном госпитале убрали палаты, ухаживали за ранеными. А рано утром — снова на смену, снова марля, портяночное полотно, гранаты. И огромное желание помочь фронту. Есть у меня награды. Высокие. Горжусь ими. И очень дорога мне медаль «За оборону Москвы». Сберегли мы нашу столицу. Всем миром сберегли.



когда объявлялась воздушная тревога, люди спускались вниз по деревянным трапам. На станциях постоянно дежурили комсомольцы: помогали престарелым, присматривали за детьми. В метро было все необходимое для того, чтобы люди могли переждать воздушную тревогу: стояли топчаны, бачки с кипяченой водой, работали санитарные посты. Несмотря на опасность, на то, что нервы у людей были напряжены, здесь царила атмосфера спокойствия, внимания друг к другу. Кстати, за три месяца — сентябрь, октябрь, ноябрь 1941 года — у нас в метро родилось 243 ребенка. Жизнь продолжалась.

6 ноября на станции метро «Маяковская» состоялось торжественное собрание общественности столицы, посвященное 24-й годовщине Великого Октября, — ничто не могло помешать советским людям отметить свой праздник! Все, кто присутствовал тогда на собрании, слушал доклад Председателя ГКО И. В. Сталина, наверняка запомнили то ощущение единства, сплоченности всего народа перед лицом опасности, уверенности в победе, которые помогли нам выстоять и разгромить врага.

Мне, как члену Антифашистского комитета советских женщин, доводилось часто бывать у воинов — защитников Москвы, выступать перед ними, рассказывать, чем живет столица, как мы бережем детей. Рассказывала и о том, что ведется строительство двух новых радиусов метро — Замоскворецкого и Покровского, что и эти станции будут прекрасно отделаны гранитом, мрамором, металлом. Защитникам Москвы важно было знать, что жизнь в ней не останавливается, что она смотрит в будущее.

— Вот так выглядела станция метро «Маяковская» в осенние дни 1941 года, когда был сделан этот снимок...

Т. В. ФЕДОРОВА, Герой Социалистического Труда, заместитель начальника «Метростроя». Когда началась война, она была начальником смены шахты «Метростроя», уполномоченной Московского городского комитета партии по строительству оборонительных рубежей на ближних подступах к Москве, депутатом Верховного Совета СССР.

Несмотря на то, что небо Москвы хорошо защищали, некоторым фашистским самолетам удавалось прорваться. Они бомбили жизненно важные центры столицы, жилые кварталы. Надежными бомбоубежищами стали все станции метрополитена, даже те, что не успели достроить; в них не было эскалаторов, и,



— Надо ли объяснять, что такое медико-санитарный батальон?..

В. П. РОЖДЕСТВЕНСКАЯ с 1941 по 1945 год — военный врач, хирург медико-санитарных батальонов 16-й, а затем 11-й гвардейской армии. Награждена орденом Отечественной войны II степени, двумя орденами Красной Звезды, медалями.

Когда началась война, времени на раздумья не было. Наш выпуск 1941 года Омского медицинского института почти в полном составе отправился на фронт. И вот уже на мне просторная не по росту гимнастерка, я врач 1-й гвардейской Московской мотострелковой дивизии. Сначала вывозила раненых с передовой из района Наро-Фоминска в Москву, в госпиталь. Потом перешла во взвод хирургов.

Большая брезентовая палатка. Шесть длинных столов в ряд. На них — раненые. Во время операций санитары держат над столом зажженные фарты или светильник из гильзы от снарядов с подсолненным бензином. В нескольких километрах — передовая. Снаряды летят над медсанбатом, столы, на которых мы обрабатываем раненых, ходят ходуном.

Однажды во время нашего дежурства осколком изрешетили палатку. Был убит писарь, ранены две медсестры. Но операция не прекратилась. Руки продолжали свое дело.

Короткие часы сна... И снова к столу, снова дежурство, снова боль и надежда в глазах раненых. И так хотелось облегчить боль каждого, спасти...





— Снимок этот сделан где-то поблизости от передовой, а может, в партизанской землянке... Как все это знакомо, пережито!

К. Г. ГУСЕВА, в войну — хирургическая медицинская сестра. Сейчас работает на заводе. Имеет 11 правительственных наград, полученных в военное и мирное время.

— Я была санинструктором 266-го стрелкового полка 93-й стрелковой дивизии. 23 октября 1941 года мы прибыли из Сибири в Подольск.

Оттуда должны были двигаться дальше, к передовой, по Калужскому шоссе до деревни Кресты, где проходил один из рубежей обороны Москвы. Неожиданно столкнулись с фашистами и с ходу вступили в бой. Много было раненых. Нам, медикам, отвели избу. Распутица, грязь, а шинели у нас длинные, мешали пробираться через месиво, так мы обрезали полы шинелей. В первых боях я вынесла 36 раненых, за что получила медаль «За отвагу». Потом вторую медаль «За отвагу» и орден Красной Звезды. В одном из боев сама была ранена. Подлечившись, окончила курсы медсестер. Чудесные женщины, опытные медицинские сестры 82-го медсанбата учили нас, молодых, подлинному милосердию.

И не раз еще случалось брать в руки оружие. Помню, медсанбат находился в обороне. Нас окружила вражеская часть. Пришлось медикам разделиться: одни продолжали раненых перевязывать, другие вступили с бой. Не обошлось без потерь. Но врага мы отбили. Командование запросило: что за часть так хорошо держала оборону? А это был наш медико-санитарный батальон. 17 декабря по всему участку фронта Советская Армия перешла в наступление. Наша 93-я стрелковая дивизия за мужество и героизм, проявленные в боях под Москвой, получила звание гвардейской.



Собравшая раненых Клавдия Белова, награжденная орденом Красной Звезды за доблесть и мужество, проявленные в борьбе против немецких захватчиков. Фото И. Соловьева

«Сандружинница комсомола Клавдия Белова, награжденная орденом Красной Звезды за доблесть и мужество, проявленные в борьбе против немецких захватчиков». «Работница» № 6, 1942 год.

К. В. БЕЛОВА-ВЕРМЕЛЬ. В первые месяцы войны добровольно ушла на фронт. Воевала в составе Московского истребительного мотострелкового полка. Неоднократно переходила линию фронта.

— Да, это я. В январе 1942 года, когда меня выписывали из санчасти после ранения, приехал фотокорреспондент из «Работницы».

В ноябре 1941 года в районе Волоколамска шли тяжелые бои. Наша партизанская группа неподалеку от деревни Хрущево вместе с воинской частью пошла в наступление. Бой был яростный, и мне, тогда санинструктору, необстрелянной девчонке, пришлось действовать под сильным огнем, да еще танки на нас шли. Помню и первого раненого — у него была разорвана челюсть. Второе наше задание — перейти линию фронта и добыть разведанные о передвижениях на шоссе. Мы, группа в 15 человек, углубились в немецкий тыл. Долго ждали в засаде вражеские машины, которые должны были, как донесла разведка, вскоре пройти. Когда машины появились, мы их уничтожили. Забрали ценные документы и стали отходить. Но нас обнаружили. Фашисты окружили нас, открыли перекрестный пулеметный огонь. Ребята сражались героически. Были ранены. Мы уложили их на связанные лыжи и по приказу командира стали отходить. Я тоже была ранена. Трое суток выбирались мы, шли без компаса, без ориентиров. Но вышли. Задание выполнили. Документы, которые мы добыли, сдали в штаб Западного фронта. Нам передали слова Жукова: «Молодцы, герои, представить всех к награде». Так я получила орден Красной Звезды.



В освобожденном районе



Разъезд Дубосеково. Здесь стояли насмерть герои-панфиловцы. Фото В. МАРИНЬО.

Товарищу Серцова, посылаю вам рекомендацию в партию. Я очень рад, что ваше здоровье улучшается. Мне вспоминаются первые дни боя: взвод нашумел боевое задание разведать один населенный пункт и в случае обнаружения противника вступить в бой. Коммунистически к комиссару была и настойчиво добивались разрешения. Утром вместе с указанным взводом в бой. И вы в числе первых добровольно вступили в бой. Страна, которая воспитала таких славных дочерей, никогда не может забыть потопленную кровь, пролитую вами и вашими товарищами. После войны жизнь будет еще лучше и прекраснее, чем до войны. От всей души желаю вам здоровья, радости и веселья.

— Это письмо в июне 1942 года, когда я находилась в госпитале после тяжелого ранения, прислал мне Федор Игнатьевич Хасхачих, замечательный ученый-философ, коммунист...

А. П. СЕРЦОВА. Под Москвой была тяжело ранена. После лечения в госпитале была редактором дивизионной газеты на Сталинградском фронте. Доктор философских наук, профессор философского факультета МГУ.

«Товарищ Серцова,— писал он,— посылаю вам рекомендацию в партию. Я очень рад, что ваше здоровье улучшается.

Мне вспоминаются первые дни боев: взвод получил боевое задание разведать один населенный пункт и в случае обнаружения противника взять деревню с боем. Вы пошли к комиссару батальона и настойчиво добивались разрешения идти вместе с указанным взводом в бой. И вы в числе первых добровольно вступили в бой. Страна, которая воспитала таких славных дочерей, никогда не может быть побеждена. Кровь, пролитая вами и вашими товарищами, не пройдет даром. После войны жизнь будет еще лучше и прекраснее, чем до войны. И вы вправе гордиться тем, что принимали непосредственное участие в завоевании и создании такой жизни. От всей души желаю вам здоровья, радости и веселья».

21 июня 1941 года мы сдали последний экзамен по политэкономии и перешли на четвертый курс философского факультета Московского института истории, философии и литературы (МИФЛИ). Утром 22 июня наступил для всех нас самый длинный, самый тяжелый и ответственный экзамен в жизни.

Только смолкли слова правительственного сообщения по радио о начале войны, как мы, студенты-философы, вместе со студентами других факультетов прямо от Стромынки, где находилось наше общежитие, направились колонной к Сокольническому райвоенкомату. А здесь уже толпы: тысячи юношей и девушек пришли записываться добровольцами на фронт.

Вместе с нами, студентами, ушел на фронт, отложив в сторону написанную докторскую диссертацию, и наш декан — Федор Игнатьевич Хасхачих. Он погиб в бою 5 ноября 1942 года. С фронта, из действующей армии, прислал он мне свою рекомендацию в партию. Храню до сих пор его письмо, как бесценный документ... Война не пощадила моих однокурсников. Кроме меня, в живых осталась только Маша Злотина. Сейчас она профессор Киевского университета, доктор наук. Мы продолжили дело нашего замечательного декана, наших погибших товарищей.

В битве под Москвой фашистская армия потеряла более полумиллиона человек, 1300 танков, 2500 орудий, более 15 тысяч машин и много другой техники. Фашистские войска были отброшены от Москвы на запад на 150—300 километров. Помня и чествуя живых защитников Москвы, мы склоняем головы перед светлой памятью тех, кто стоял насмерть, но не пустил врага к столице.



НАД ПРИПЯТЬЮ,

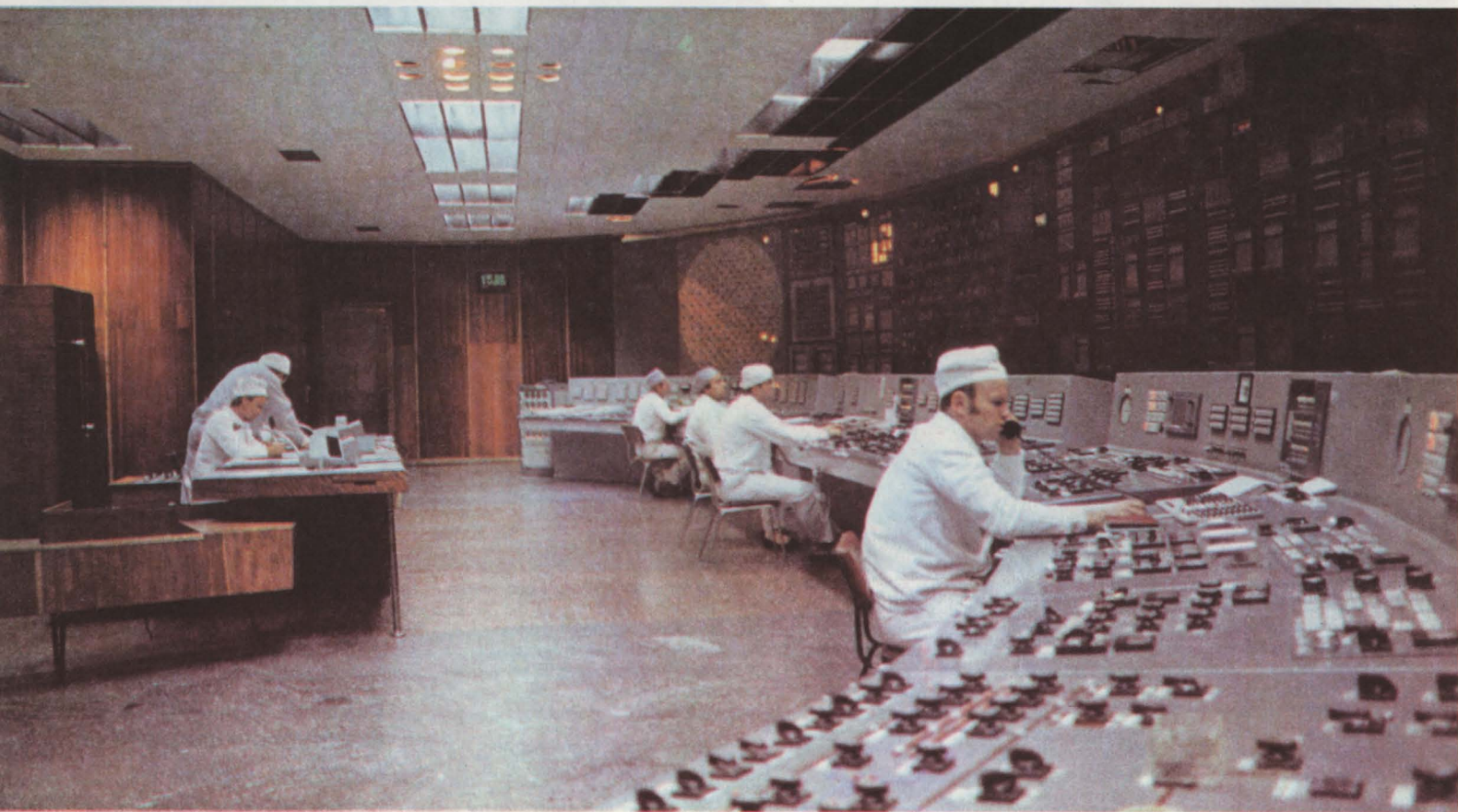

- Так выглядит Чернобыльская АЭС.
- Блочный щит управления — сердце станции.
- На вахте лаборанты радиометрии З. И. Красножен и Т. А. Кнуренко.
- Гидробиолог С. П. Смирнова.

Фото Б. ВОРСАНОВА.

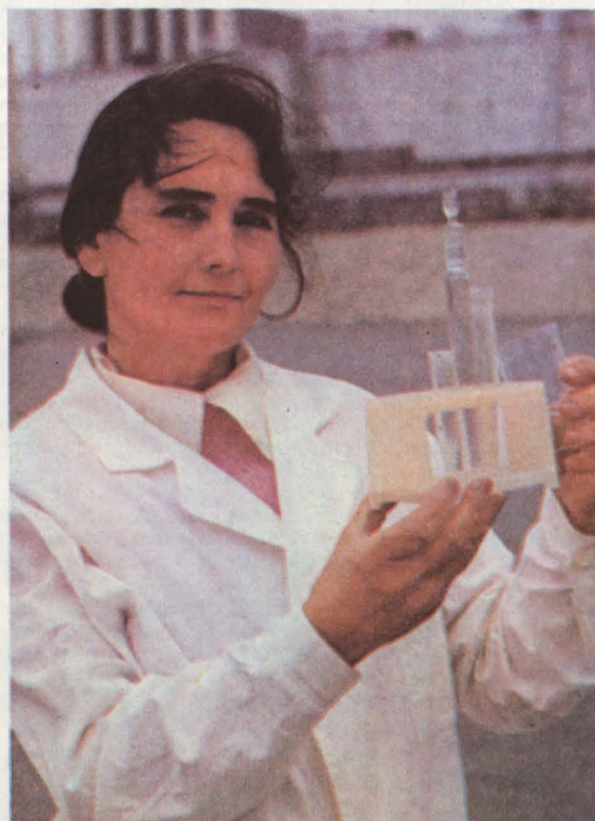

Река резко вильнула вправо, и с излучины открылись два массивных кубической формы корпуса Чернобыльской атомной электростанции имени В. И. Ленина. И еще один корпус, уже повыше.

«Ракета», послушная руслу Припяти, повернула, и здания станции скрылись, а на высоком берегу, как по волшебству, предстал белый город на фоне сосен. Его назвали по имени реки — Припять.

Поднимаюсь с причала к главной площади. Встречает меня Прометей, в его могучих руках рвется огненное пламя, принесенное людям. В городе энергетиков скульптура воспринимается аллегорически. Ведь город рожден атомной электростанцией. Ему 11 лет, и растет, как богатырь, не по годам — по дням. Сюда, на Всесоюзную ударную стройку, едет молодежь.

За эту пятилетку предстоит построить 300 тысяч квадратных метров жилья, столько, сколько за две предыдущие. Строят без временок, с хозяйским размахом. И все в этом городе связаны с атомной электростанцией.

Близится срок сдачи третьего энергоблока — пусковой стройки года. И потому даже в магазинах, в скверах, на остановках автобуса можно услышать непонятные постороннему слова: «Сдали щит», «закончили разгрузку»,

В ЛЕСУ...

«опробовали машину...» Они наполняются для меня смыслом и чувством чуть позднее, когда побываю на станции. Когда увижу, как уже не в ладонях легендарного Прометея, а в надежных реакторах бушует такая сила, за которой и сказочная мечта не угонится. Бушует, покоряется и служит человеку.

«СМЕНУ ПРИНЯЛ...» — такую запись я увижу на страницах вахтенных журналов каждой службы станции.

— Идемте, покажу нашу АЭС, — говорит секретарь парткома Андрей Евгеньевич Лютый. — Только... — он замаялся на секунду, определяя глянул на размер моих босоножек, улыбнулся и добавил: — Ну, да что-нибудь найдут.

В санпропускнике выдали мне ботиночки размеров на десять больше моих. Маленьких здесь не держат. И еще — белоснежные, из плотной ткани брюки, блузу, колпак, носки — так должен одеться каждый, кто идет в помещении действующей атомной электростанции — зону строгого режима. Полы здесь пластиковые, стены покрыты специальным химическим составом. Все это для того, чтобы не накапливалась радиоактивная «грязь», чтобы легко смывалась. Поражает толщина стен и отсутствие окон в производственных помещениях. И люки — двери и узкие тоннелеобразные коридоры. А все остальное — как на обычной электростанции. В длинном коридоре череда дверей, за которыми управленческие службы.

И такое же безлюдье. Все процессы автоматизированы. Человек только управляет ими, контролирует показания приборов. А руки нужны в случае отклонения от нормы — при ремонте оборудования.

По коридору-тоннелю идем в центральный или реакторный зал. Вход преграждает массивная железобетонная дверь.

Входим. Это — сердце станции. По величине зал не уступит теннисному корту. Здесь на удивление тихо. Реактор работает бесшумно. Его не увидишь. Лишь выступает из пола многометровый круг, так называемый пятак реактора — верхняя защита от проникновения радиации в зал. Вся площадь пятака разделена на квадраты — ячейки. Сделаны они из специального материала, надежно изолирующего реактор. Разработали его наши ученые, рассчитан он на 30 лет безотказной службы, как и все оборудование станции, контактирующее с реактором. Мощность каждого энергоблока, — их два на станции, — 1000 мегаватт.

Для работы блока в течение трех лет достаточно 200 тонн топлива. Оно займет всего один железнодорожный вагон. Зримо ощутима эффективность атомной энергетики.

В углу реакторного зала скромно примостился, будто желая скрыть свой гигантский рост, красно-белый робот, или промышленный манипулятор. Он заменил человека на опасной по уровню радиации работе. По команде с пульта робот вынимает автоматическими «руками» отработанные тепловые сборки из реактора и отправляет их в специальные отсеки на хранение, пока не завершится распад радиоактивных элементов.

2. «Работница» № 12.

Задача атомной электростанции — работать без сбросов, без прямого контакта с окружающей средой. Эту радиационную безопасность обеспечивает многоступенчатая система защиты. В том числе и биохимическая. Например, производственные воды очищаются на специальных высокоэффективных выпарных и ионообменных установках и повторно используются. Очистку ведет химический цех. Чтобы понять его специфику, приведу такой пример. На тепловой станции шлам из котла, трубопроводов очищают и сбрасывают в водоем. А на атомной даже после уборки помещений воду не выливают в обычную канализацию. Ее собирают, очищают и опять используют. Здесь работают по принципу: все свое держу при себе.

В первой строке социалистических обязательств коллектива АЭС записано: «Обеспечить надежную и безаварийную работу оборудования». Как решили, так и работают, точно выдерживая все установленные нормы. А по себестоимости вырабатываемой электроэнергии Чернобыльская — самая экономичная атомная электростанция. За счет чего это достигнуто? — спрашиваю директора АЭС Виктора Петровича Брюханова.

— Меньше остановок на ремонт и короче его сроки. А зависит это от степени подготовленности кадров. От умения оперативно принять единственно верное решение, не мешкая, в доли минуты.

И я иду смотреть, как принимаются такие решения.

Результаты работы всех (до единой!) служб станции сходятся на центральном щите управления АЭС. Здесь мозговой центр станции, ее глаза и уши.

Во всю ширину зала стена, состоящая из приборов, датчиков, самописцев, сигнальных устройств. И справа и слева — тоже панели щитов. Перед центральным щитом — стол, уставленный телефонами. За ним сидят трое, все в той же белоснежной спецодежде. Начальник смены станции Геннадий Абрамович Дик. Его командам подчиняется вся смена. Начальник смены электроцеха — Виктор Михайлович Тарасенко и старший дежурный электромонтер (инженер) — Зоя Ивановна Деменева. У каждого на щите своя телефонная и селекторная связь с подчиненными службами.



Зоя Ивановна Деменева.

Малейшее отклонение от нормы в работе любого оборудования станции или в системах защиты тут же отзовется световым и звуковым сигналом на центральном щите. Не выходя из зала, смена знает обстановку в каждом помещении станции.

Трое только что приступили к работе, записав в оперативном журнале: «Смену принял». Прошло 30 минут. И вдруг требовательный звонок. Тарасенко по звуку узнает: в его ведомстве неполадка — и уходит в цех выяснять причину. А в вахтенном журнале появляется запись: указано время и характер отклонения. А последняя графа будет заполнена, когда Тарасенко вернется, когда специалисты выяснят причину отклонения и ремонтники устранят ее. В это время за Тарасенко остается Зоя

Деменева. Чувствуется ее внутреннее напряжение, идущее от понимания ответственности.

— Мне пока трудно, всего месяц, как тут работаю. Была старшим дежурным электромонтером на ОРУ-330 — открытое распределительное устройство, где берут начало все уходящие от станции линии электропередач. — урывками объясняет Зоя Ивановна, не переставая отвечать на телефонные звонки служб, отдавая им распоряжения. И продолжает: — Знаю, женщины на центральном щите не работают. Здесь колоссальная ответственность. У меня на щите — пульс всей станции. Сначала я стажировалась, работала с дублиром, и вот теперь доверили. — Из-под шапочки-копачки блеснули озорно глаза, и снова взгляд — на приборы. Извинилась и пошла к щиту снимать замеры нагрузок на генераторах, на высоковольтных линиях передач. Это делается каждый час.

Пока беседовали, вернулся Тарасенко. Смеется:

— Прибор зря поднял шум, неисправность в нем, а в цехе все в норме.

С дежурной сменой особо не поговоришь — отвлекать не положено. Наблюдаю за Зоей Ивановной. Распоряжения ее лаконичны, четки, суеты нет и в помине. Сейчас она — воплощение внимания, сосредоточенности. Каждую минуту готовая к действию. А сдаст смену, придет домой и станет просто женой, мамой трех школьников.

«НА СТАНЦИИ ВСЕ СПОКОЙНО...» — так бы звучал рапорт, если перевести язык цифр, проб, заборов, дозиметров на общепонятный. Специалисты и лаборанты отдела обеспечения радиационной безопасности, охраны труда и контроля за окружающей средой несут свою службу.

У этого мирного войска АЭС есть свой штаб — центральный щит контроля за радиационной безопасностью. Сюда автоматически поступает информация об уровне радиации в каждом помещении зоны строгого режима. В отделе три лаборатории.

О работе лаборатории индивидуального дозиметрического контроля рассказывает лаборант Валентина Павловна Блинова. Она на станции с пуска первого энергоблока, как и муж и сын. Энергетик — фамильная профессия Блиновых.

— Нашу службу зовут — охранители здоровья. Видели дозиметры фотоконтроля на кармане у каждого в зоне? А кассеты из них сдают нам, в лабораторию, для проверки пленок. Мы ведем учетные карточки на весь персонал станции, работающий в зоне строгого режима.

Чтобы выйти из зоны строгого режима, каждый должен пройти контроль на дозиметрической установке. Внешне она чем-то напоминает аппаратуру для флюорографии и вместе с тем действует как тумблер в метро. Но пропускает установка не за пятак, как в метро, а только убедившись чуткими приборами, что одежда на вас чистая, безопасна. А затем обязательный душ, где на случай есть специальное моющее средство «Защита», и опять дозиметрический контроль. Лишь после него можно надеть свою одежду.

И еще одна дозиметрическая лаборатория отдела. В отличие от первой — индивидуально контроля — сотрудники этой следят за уровнем радиации в помещениях зоны строгого режима станции. В воздухе, в воде. Пробы берутся строго по графику. Пока беседовала с руководителем лаборатории Александром Григорьевичем Клейменовым, пришел лаборант с пробой радиоактивных, так называемых благородных газов, взятых из вентиляционной трубы АЭС. На атомной не только производственную воду, но и воздух из помещений зоны просто так, без специальной очистки, на улицу не выбросят. Лишь пройдя это чистилище,

Слово об Александре Фадееве

(К 80-летию со дня рождения)

воздух попадает в вентиляционную трубу.

— В лаборатории работает восемь специалистов, четверо из них — женщины. — рассказывает Клейменов. — Самый ответственный участок у инженера Наташи Велико-Грицак. — И чуть помолчав, будто взвешивая свои слова: — Серьезная у Наташи служба. В реакторе 1600 каналов, через которые загружают топливо. За герметичностью каждого круглосуточно следит автоматическая аппаратура. А Наташа снимает и расшифровывает показания ее датчиков. Посмотрите. — Клейменов принес диаграмму, на ней — ровная красная линия. — Пока все спокойно, а вот тут линия взметнулась — это уже отклонение от нормы, это сигнал нам: смотри зорче!

А где же сама Наташа? Оказывается, тот день был для Наташи первым отпускным. По декрету. Так что один из 800 новорожденных за год в Припяти будет в семье Грицак.

Многоступенчатая система радиационной безопасности защищает и персонал станции и окружающую природу. Чистоту леса и речки, поля и воздуха охраняет третья лаборатория отдела — внешней дозиметрии. Она расположена на окраине города.

— Мы берем пробы воздуха, осадков, воды в реке и водоемах, пробы донных отложений, почвы, растительности, сельскохозяйственных культур с полей, пробы рыбы, грибов, ягод, дичи. — перечисляет заведующий этой лабораторией Владимир Лаврентьевич Коробейников. — Словом, исследуем все, что можно съесть или выпить в зоне с радиусом 35 километров вокруг станции. Полученные пробы сравниваем с контрольными замерами далеко за зоной влияния станции. Это гарантия достоверности собранной информации.

— И что же находите? — любопытствую я.

— Уровень радиации намного ниже санитарной нормы радиационной безопасности. В воде, например, в десять раз, в воздухе — в десять тысяч.

Лаборатория заняла двухэтажный дом, начиненный новейшими, сверхточными, чувствительными приборами. Знакомлюсь с работой различных групп.

Гидробиологической руководит гидробиолог, кандидат химических наук Светлана Петровна Смирнова. Кроме контроля за чистотой водоемов, группа ведет научный поиск более эффективного метода очистки пруда станции, в котором охлаждается и очищается конденсат от токсичных веществ.

На полу в корзине лежат чуть увядшие стебли водорослей, прозванных телорезом. Зачем они здесь?

— Это биопланктон, — поясняет Светлана Петровна. — Мы первые пытаемся применить водоросли для очистки охлаждающего пруда станции. Будем высаживать растения на плотинах. Телорез хорошо вбирает полезные для него, но токсичные вещества из воды. И перерабатывает их. Таким образом, вода очищается до нужного химического состава, а водоросли растут. Их можно даже косить на корм, они легко заменяются новыми. Первые результаты нас обнадежили. И дешево, и чисто, и без отходов!

Здесь радуются находке. А в соседней комнате, где работают специалисты радиохимической группы, радуются, когда не находят того, что ищут. Парадокс? Возможно, но в нем суть работы.

— За четыре года, что я здесь работаю, — рассказывает Тамара Алексеевна Макарова, руководитель группы, — не видела стронция. А уж как мы его ищем, как стараемся выделить! Всеми новейшими средствами! Но нет его. Вот радость! Это значит: на станции все спокойно.

...Спокойно. Потому что работает АЭС в безопасном режиме. А задают его и управляют им люди.

г. Припять,
Киевская обл.

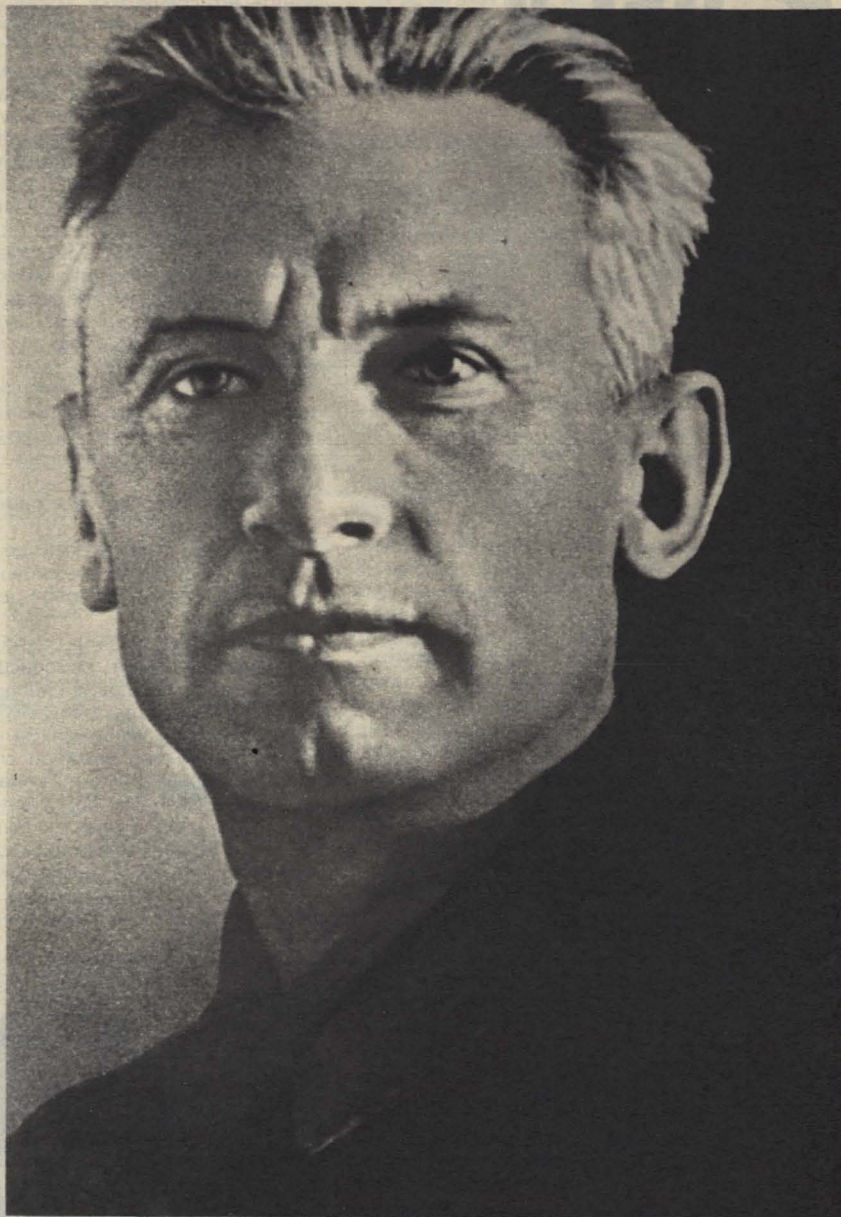

А. А. Фадеев.
1943 г.

Приближалась зима 1942 года. Был еще ноябрь, а глубокий снег уже завалил московские улицы и переулки и все падал и падал мягкими крупными хлопьями. В домах было холодно, приходилось без конца топить железную печку-временку, а она чадила и дымилась, покрывая копотью стены и потолок. В дверь постучали, и на пороге я увидела Александра Фадеева. Мы не были еще знакомы, но я сразу узнала его. На его меховой шапке и на воротнике шубы блестел снег, от этого Фадеев казался нарядным и веселым. Он крепко обнял моего мужа — Юрия Либединского, с которым его связывала многолетняя дружба, и протянул руку мне. У него было сильное и доброе рукопожатие.

Незадолго до этого Фадеев вернулся из блокадного Ленинграда, где по заданию газеты «Правда» работал над книгой «Ленинград в дни блокады». Взволнованно и подробно рассказывал нам о героическом городе, о Николае Тихонове, Ольге Берггольц, Вере Инбер.

Немало было потом встреч с Александром Фадеевым, немало разговоров и серьезных — о литературе, писательском труде, жизни — и веселых. Он любил и умел ценить шутку. Много было прочитано стихов: редко кто знал столько стихов наизусть, как Фадеев. Много было выслушано песен — у Фадеева был красивый

высокий голос, и он прекрасно пел и русские народные песни, и казачьи, и дальневосточные партизанские. А сколько было рассказов о детстве, о боевой его юности.

...На Дальнем Востоке, в Уссурийском крае, есть большое село Чугуевка. На одной из его улиц — деревянный дом, во дворе которого стоит гранитный памятник писателю-коммунисту Александру Фадееву. У подножия памятника — фигуры молодогвардейцев. В этом доме, где теперь расположен литературный и мемориальный музей писателя, прошли его детские и отроческие годы.

А родился Александр Александрович в городе Кимры Тверской губернии (ныне Калининская область) 24 декабря 1901 года. Он был совсем маленьким, когда семья переехала на Дальний Восток. Мальчиком Саша умел пахать землю, косить траву, работать на огороде и запрягать лошадей. Он сам штопал свою одежду и нередко готовил обед на всю семью. Такими растила своих детей Антонина Владимировна Фадеева. Она принадлежала к трудовой интеллигенции, была фельдшерницей. Как часто студеными ночами в пургу или осенью, в проливные дожди, в дверь их домика раздавался громкий стук, — это приезжали из окрестных сел за Антониной Владимировной, чтобы она помогла больному или приняла новорожденного. Деятельная, отзывчивая на чужую беду, она и детей своих учила быть внимательными и добрыми к людям. На всю жизнь сохранил Фадеев нежную любовь и глубокое уважение к матери. Она всегда была первым слушателем его новых произведений, самым строгим его критиком, верным другом. В одном из писем он писал ей: «Я счастлив, что именно ты — моя мать!»

Учился Фадеев сначала в сельской школе, а потом поступил во Владивостокское коммерческое училище. Вот какую характеристику дал ему учитель словесности, когда Саша перешел в пятый класс: «Бледный, со светлыми льняными волосиками, этот мальчик трогательно-нежен. Он живет какой-то внутренней жизнью, жадно слушает каждое слово преподавателя. Черная куртка со стоячим воротником не совсем хорошо сидит на мальчике, она сшита не у портного (очевидно, домашнего производства). Однако мальчик не смущается тем, что одет беднее других: он держится гордо и независимо».

Фадеев хорошо учился по всем предметам, но больше всего любил литературу. Сочинял стихи, а когда ему было одиннадцать лет, написал приключенческую повесть. Его старшая сестра Татьяна Александровна вспоминает, что читала эту повесть своим подругам, и они с увлечением слушали, не подозревая, что ее написал Саша.

Лето Александр Фадеев проводил обычно в Чугуевке, помогая матери по хозяйству, а осенью уезжал во Владивосток, где жил в семье своей тетки Марины Владимировны Сибирцевой. Тесная дружба связывала Фадеева с его двоюродными братьями-большевиками — Игорем и Всеволодом Сибирцевыми. На их квартире проводились тайные собрания большевиков, на которых присутствовал и юный Фадеев. Слушая взволнованные речи о тяжелой жизни народа, о том, что необходимо жизнь эту коренным образом изменить, он и сам решает участвовать в революционной работе. Выполняет задания партийного комитета, расклеивает листовки, создает во Владивостоке молодежную революционную организацию.

Дружба с Игорем и Всеволодом Сибирцевыми, встречи с владивостокскими революционерами, в том числе легендарным Сергеем Лазо, оставили огромный след в душе Александра Фадеева, сформировали его как коммуниста. Он сам говорил о себе: «Я раньше стал революционером, а потом писателем».

Когда увидел свет роман «Молодая гвардия», Фадеева часто спрашивали, как ему удалось с такой достоверностью воссоздать атмосферу подполья, так детально точно рассказать о подвигах молодогвардейцев. Вспомните хотя бы сцену, когда в канун Октябрьской годовщины краснодонские комсомольцы поднимают над городом красные флаги. Фадеев отвечал всегда одно и то же, что все написанное пережито им самим. Естественно, молодогвардейцы жили и боролись в другое время, в другой части нашей страны, но их роднила с героями гражданской войны беспредельная любовь к своей земле, к своему народу. Может, потому так отчетливо и звучит в романе голос самого автора. Он смело врывается в повествование, и это придает роману особую достоверность и убедительность.

Помню, Фадеев заехал к нам уже после войны перед отъездом в Краснодар, где ему предстояло собирать материалы для будущего романа. Как был он взволнован, как молодо блестяли его глаза!

— Подумать только, — говорил он, — эти мальчишки и девчонки, оказавшись в подполье, следовали заветам своих отцов. Такими их вырастили наша страна, наша действительность, наша советская литература! Нерушима связь советских поколений, а это значит, что не напрасно прожита наша жизнь. Я все эти дни снова и снова возвращаюсь к своей юности...

А юность Александра Фадеева была, как я уже говорила, сама история, сама революция... Когда японские милитаристы захватили Владивосток, Фадеев работал в большевистском подполье, откуда

вскоре был направлен в партизанский отряд, где шестнадцатилетним вступил в партию и вырос от рядового бойца до комиссара бригады. Тогда в боях под Спасском он получил первое тяжелое ранение.

... В 1920 году молодого коммуниста Александра Фадеева избирают делегатом X съезда партии. Он едет в Москву. Здесь ему посчастливилось видеть и слышать Владимира Ильича Ленина.

В Кронштадте вспыхнул белогвардейский мятеж, и вместе с другими делегатами съезда Фадеев принимает участие в его подавлении. И снова тяжелое ранение.

... Летом 1923 года в редакцию журнала «Молодая гвардия» поступила рукопись, написанная от руки четким и ясным почерком на больших линованных листах. Называлась она «Разлив». Имя ее автора в ту пору никому известно не было. В рукописи описывалась дальневосточная природа — с огромными кедрами, долинами, падами, буйной рекой. Люди, о которых рассказывал автор, тоже сильные, страстные, правдивые, под стать природе, их окружающей...

Тех, кто первыми прочитал повесть — а это были писатели Лидия Сейфуллина и Юрий Либединский, — в ней многое обрадовало: автор хорошо знал народную жизнь, остро чувствовал современность. Повесть решено было напечатать. А спустя некоторое время в редакцию пришел высокий, очень молодой человек, с загорелым, обветренным лицом и яркими синими глазами. Вскоре имя его — Александр Фадеев — стало хорошо известно советским читателям.

Фадеева направляют на партийную работу в Краснодар и Ростов-на-Дону. Лишь с 1926 года он получает возможность целиком отдаться творчеству. И спустя год издает, пожалуй, одно из лучших своих творений — роман «Разгром». Активный по натуре, Александр Александрович много сил и энергии отдает организаторской работе. Участвует в подготовке Первого съезда писателей. Одновременно работает над романом «Последний из Удэге», рисуя широкую панораму жизни русского общества на протяжении нескольких десятилетий. Им было написано четыре части романа из задуманных шести, когда грянула Великая Отечественная война. Отложена в сторону заветная работа многих лет, — Фадеев корреспондент «Правды» и Совинформбюро. Он выезжает на фронт, пишет фронтовые очерки, несколько месяцев проводит в блокадном Ленинграде...

Все последние годы жизни писатель работал над романом «Черная металлургия», посвященным строительству Магнитки. Он уезжал на Урал, по несколько месяцев жил в семьях рабочих Магнитогорска и Челябинска, работал в архивах, записывал рассказы очевидцев, целые дни проводил на крупнейших уральских заводах. Но этому роману, так же как и роману «Последний из Удэге», суждено было остаться незаконченным...

Александр Фадеев был крупным общественным деятелем. Член Центрального Комитета партии, депутат Верховного Совета СССР, вице-президент Всемирного Совета Мира, руководитель Союза писателей, он занимался общественной и государственной работой с присущей ему страстностью и ответственностью, вкладывая в эту работу все силы своей щедрой души.

Несколько лет назад вышел из печати большой том писем Фадеева. Сотни писем, написанных в разные годы, разным людям. Судьба сложилась так, что писатель оказался тесно связанным со многими людьми. К нему обращались — и он аккуратно отвечал на письма литераторов и политических деятелей, ученых и журналистов, художников и актеров, музыкантов и режиссеров, учителей и школьников, многочисленных читателей, поклонников его таланта, а также тех, кто избрал его народным депутатом. «...Я получаю в день около сотни писем, — пишет Фадеев одному из своих друзей. — Среди них очень много личных — от старых и новых друзей, от людей, просто ищущих совета и теплого слова от писателя».

Собранные воедино ответы на эти письма составили интересную книгу о жизни советского общества, о том поколении советских писателей, которому выпало на долю счастье, говоря словами самого Фадеева, «детскими еще губами произнести такие слова в художественном развитии человечества», каких до них «не мог сказать ни один, даже самый крупный, из художников прошлого».

... Двадцать пять лет прошло с тех пор, как Фадеева нет с нами — его не стало 13 мая 1956 года. Но живы его книги, жива память о нем. Ему ставят памятники, его имя носят библиотеки, улицы, учебные заведения, — все это будет напоминать людям, которые придут и после нас, о том, что жил на земле замечательный человек, писатель, коммунист Александр Фадеев.

А мы, его друзья, часто вспоминаем, как он мечтал, став когда-нибудь посвободнее, отправиться пешком из Москвы во Владивосток. Ночевать в лесу и в деревенских избах, подолгу сидеть на берегу рек и озер, удить рыбу, охотиться, вести неторопливые беседы с встречными людьми. И порой нам кажется, что он и ушел в это давно задуманное далекое путешествие...

Лидия ЛИБЕДИНСКАЯ

ЗАКОНЫ УМНОЖЕНИЯ

Небольшая деталь из бериллиевой бронзы. Называется она сиффоном. По виду что в ней особенного? Полая трубка, заканчивается с одной стороны «гармошкой». А вот не было бы ее в сложной системе терморегуляции холодильников, наш домашний агрегат превратился бы в бесполезную коробку.

Говорить о продукции орловского производственного объединения «Промприбор» — значит употреблять самые противоречивые эпитеты: «уникальная» и «повседневная», «незаметная» и «незаменимая». Почему? Практически нет ни одной отрасли народного хозяйства, где бы не использовались орловские приборы. Мы прикасаемся к радиатору центрального отопления: «Ну, как там температура?» — а поддерживают постоянную температуру в трубах, регулируют ее на городской ТЭЦ, на центральных тепловых пунктах, позволяя экономить большое количество энергии, приборы орловского предприятия. На колхозных фермах, в овощных и зерновых хранилищах, в химчистках и прачечных, на гигантских рыболовецких судах и в маленьком домашнем нагревателе детского питания — всюду несут службу приборы с фирменным знаком предприятия — неизменными пингвинами. В сорок стран мира экспортируется продукция объединения.



Сегодняшний день выдвигает перед орловскими приборостроителями все новые и новые требования. От приборов требуется уже более высокая точность, сверхчувствительность. За десятую пятилетку на заводе прошла коренная реконструкция. Первая ее очередь, завершившаяся в 1977 году, позволила увеличить мощность производства на одну треть. И в том же 1977-м завод получил диплом министерства и ЦК профсоюза отрасли за высокие показатели в проведении Всесоюзного общественного смотра условий труда, быта и отдыха женщин. Это очень важно, потому что более шестидесяти процентов рабочих завода — женщины.

Секретарь партийного комитета объединения А. П. Холодков рассказал, что в штаб по реконструкции завода, кроме инженеров, технологов, с самого начала вошли медики и дизайнеры, потому что предстояло не только реконструировать производство — десятки цехов, отделов и служб, но и многое сделать для улучшения условий труда и производственного быта.

Объединение «Промприбор» должно было стать современным предприятием во всех отношениях.

И не случайно Виталий Степанович Новиков, директор объединения, на первом заседании штаба, рисуя картину будущего завода, подчеркнул, что надо обратить внимание не только на главное — совершенствование техники и технологии, но и на то, что мы привыкли считать мелочами.

«Мелочь, умноженная на наше отношение к ней, — сказал он, — может дать государству как миллионную прибыль, так и миллионы убытка». Прошло пять лет. Человеку, который

приезжает на «Промприбор» впервые, может показаться, что так завод выглядел всегда: просторные цеха, станки-автоматы, фонтан возле проходной, зеленые аллеи, кусты роз.

Но заводские старожилы, обосновывая свое «завод не узнать!», — обращают внимание приезжих прежде всего на самое существенное: «Посмотрите, как много в цехах молодежи!» Да, девчата не только возле станков-автоматов или в сборочном, они в штамповочном, гальваническом. А ведь молодежь сюда, бывало, не заманишь: «Тяжелая работа. Неинтересная».

К цеху гальваники мне показала дорогу Лариса Семина, она работает там ученицей на участке анодирования. «Где? Да у Галины Ильиничны Семеновы и Раисы Владимировны Поплавковой — это и есть вся наша бригада».

В цехе два ряда огромных ванн, стоящих на возвышении, над ними движущаяся цепь с большим барабаном. Его ласково называют «подвесочкой». Заполняет бригада «подвесочку» деталями, предназначенными для анодирования, поворачивается рычаг, и барабан начинает свое размеренное движение над гальваническими ваннами, сам погружается в каждую из них, не спеша возвращается там и снова поднимается над ванной, продолжая свой путь к следующей. Так работает автоматизированная линия, обслуживают ее два человека. А раньше на анодировании работало пятнадцать человек!

— Сами привозили двадцатилитровые бутылки с кислотами, сами наполняли ванны, вручную производили и гальванизацию, — рассказывает Раиса Владимировна. — Опускаешь деталь сначала в один раствор, потом промываешь, потом ждешь, когда стечет вода, и снова опускаешь в раствор. И ванны были не похожи на теперешние. Видите, по краям каждой такие барьерчики — это вытяжные устройства, — поэтому и запаха кислот не чувствуется. А наверху общая вентиляция. Растворы кислот поступают к нам, — продолжает она, — так же, как вода: отверни кран — и все.

Именно с устройства централизованной подачи кислот, так облегчающего труд гальваников, начиналась реконструкция цеха. Она продолжается и сегодня. Не все пока операции выполняют машины. Полную автоматиза-

Механизированный склад.

Фото М. ЗЯБКИНА.



цию планируют внедрить в 11-й пятилетке.

Пришла молодежь сегодня и в другой цех — прессово-штамповочный. И тоже потому, что внедрились здесь новую технику, иными стали условия труда.

Со сменным мастером Ниной Ивановной Нарыковой мы проходим мимо огромных прессов, возле которых сидят женщины.

— Раньше на такой операции работали шесть человек, — объясняет Нина Ивановна, — сейчас все операции автоматизированы, штамповщица лишь набирает заготовки для автомата.

А возле других станков я не увидела и наборщиц. Оказалось, это новые станки с автоматической подачей. Женщины лишь контролируют работу автоматов.

Реконструкция в цехе, где работает Нина Ивановна, началась так: в цех пришли ученые, инженеры, социологи, психологи, дизайнеры, специалисты по охране труда. Они внимательно приглядывались к условиям труда, к устройству рабочего места каждой штамповщицы, каждой прессовщицы. Просили женщин садиться к станку, вставать, доставать детали из ящичков стола. Измеряли расстояния между станками, высоту стульев. Проверяли утомляемость работниц к концу смены, искали, что можно изменить, чтобы женщина меньше уставала. И перемены наступили. Первым делом убрали из цеха участок доработки: по мнению специалистов, производственная площадь была явно перегружена. Потом старые станки заменили новыми, многопозиционными прессами. Над каждым рабочим местом появились лампы дневного света, глаза к концу смены уставать стали меньше, и процент брака резко сократился. Вращающиеся стулья закрепили на штативах: можно регулировать их высоту с учетом роста работницы, педаль станка приподняли, столы с заготовками сделали выше да поближе к руке, чтобы не тянуться за ними, не наклоняться.

Казалось бы, мелочи: удобная поза во время работы, равномерно падающий на станок свет, все необходимое под рукой. А ведь от всего этого, вместе взятого, зависит и рабочее настроение и качество тех приборов, которые так нужны стране.

Законы умножения, о которых говорил когда-то, в начале реконструкции, директор объединения, стали для предприятия жизненными законами, по которым оно растет, развивается, крепнет.

Изменились и прежде тесные цеховые бытовки: стены сверкают кафелем, кругом зеркала, громоздкие шкафы в раздевалках сменили подвесные кронштейны. Неуютные переходы между цехами превратились в живописные галереи отдыха — Шахматную, Мозаичную.

В трех заводских столовых одновременно садятся обедать девятьсот человек. Но для многотысячного коллектива прибористов этого недостаточно. Строить новые столовые? В объединении решили эту проблему иначе. Максимально ускорили процесс обслуживания с помощью конвейера, подающего комплексные обеды и убирающего использованную посуду. В дополнение к комплексному обеду на столиках — салаты, пирожки, булочки. При такой организации питания обед у рабочих занимает в среднем пятнадцать — двадцать минут.

Мелочи... Но как много зависит от них! Кроме экономического эффекта, реконструкция всегда дает эффект моральный. Этот эффект не выразить в цифрах, процентах, рублях. Налицо экономия ценнейших человеческих ресурсов — времени, здоровья, настроения. А когда у людей хорошее настроение, они и работают отлично. Недавно за высокие производственные показатели, достигнутые в десятой пятилетке, орловское производственное объединение «Промприбор» было удостоено высокой награды Родины — ордена Ленина.

Н. КАЛАЧЕВА

Любовь КАБО



Все с тобой

Юноша стоял праздничный, свеженький, в щегольском подогнанном кительке с сияющими пуговицами, улыбался лучшей из своих улыбок. Не ей улыбался — Катьке. Мать, «человеческая женщина», уже сидела в автобусе, отправляющемся на вокзал; поторопилась сестра, чтоб не мешать ребятам проститься. О чем они говорят, ярко освещенные солнцем, — этого в автобусе не слышно. Видно: говорят. Не сводят друг с друга откровенно любующихся глаз. Катька, слегка запрокинув голову, прикрывает глаза рукой, смеется.

Тут, видно, привыкли приходить к автобусу загодя, хоть какое-то развлечение в гарнизонной жизни. Торопиться некуда, да и незачем. Шофер копається в моторе, женщины в автобусе оживленно переговариваются, мужчины окружают шофера ни к чему не обязывающим сочувствием.

...Рос рядом ребенок, никогда не выдавший отца. Доверчиво просил: «Пусть у меня будет другой папа...» Далеко катящаяся взрывная волна: смотри, как сильные мужские руки кого-то другого поддерживают и оберегают. Слушай, как другие мальчишки говорят: «Папа сказал», «Папа подарил», «Папа не позволяет»... Ничего не думают, просто говорят, а каждое такое невзначай оброненное слово оставляет зарубки в маленьком ребячьем сердце. Каждое отдается горестным недоумением: чем же я хуже?.. Взрослые читают детские стихи, ничегошеньки в них не понимая: «Вот портфель, пальто и шляпа, день у папы выходной...» Нет папы. И никогда не будет этого: вместе в зоопарк — смотреть самого главного, самого большого слона. Вместе на предательскую, очень страшную ленту эскалатора, и чтоб сильная рука отца бдительно охраняла в самую решительную минуту. Никогда — вместе придуманных прогулок по воскресной Москве, и чтоб папа купил мороженое, и чтоб папа — воды с сиропом. И чтоб потом — главное: веселые, голодные, — вместе — к маме!.. Мечта изготовленного к любви сердечка: любить — вместе!.. Охватить обоих, папу и маму, притянуть их головы к себе, соединять, смеяться: вот как нам вместе хорошо!..

Однажды нетерпеливо сказала — восьмилетний мальчик ковырял ложкой в тарелке, размазывая кашу по стенкам, — сказала рассеянно, занятая своими мыслями:

— Ешь скорей, а то напишу другому папе...

Не забыть никогда, как вспыхнуло это личико:

— Неправда?

— Правда.

Не смел верить. Спрашивал, заливаясь счастливым смехом: «А когда другой папа придет, скоро? Пусть он будет военным, ладно? Или пожарником...» Потом вдруг испугался, не слишком ли многого захотел: «Пусть какой угодно будет...»

Сердце устает от несчастья, как от непосильной работы. Наступает такой момент: хватит, больше нельзя. Да, да, невозможно, но нужно же! Сама написала человеку, встреченному в журналистской командировке. Такому же парню из Молдавии, каким был в свое время ее Семен, человеку из тех же мест и из тех же лет, товарищу Семена, — казалось, все это точнее наложится, вернее повторится. Потому что если уж нужно, пусть по крайней мере повторится вернее. Сама предложила после нескольких необязательных писем: давай поможем друг другу... Любовь? Как-нибудь, может, впишемся и в любовь...

На фронте Василий не был — Семен рассчитался за него. И такая мысль была в душевных глубинах: кому теперь платить долги, если не этим, оставшимся? Значит, будет надежнее. Кто поможет с открытым

сердцем? Конечно, они, эти... Пережил оккупацию, достойно пережил, а сейчас редактирует районную газету. «Давай поможем друг другу...» Рационалистическое построение, выверенная до мелочей схема, расчетливое, обдуманное замужество. Расчет, да, — не на деньгах, не на имуществе, не на карьере. Весь расчет: стать кому-то всерьез, по-настоящему нужной, щедро отплатить за то, что и ей и ее ребенку кто-то, как выяснилось, нужен всерьез.

Он уже был женат, Василий, и писал ей об этом. С женой давно не жил, но и развода не оформлял, не доходили руки. Да и в этом ли сейчас между ним и Женей дело? «Очень хочу тебя любить», «Люби».

Кислая молдавская зима, коричневые, шуршащие под ногами дороги, четкий рисунок древесных ветвей в блеклом, сереньком небе. Опять Молдавия! Бобылье жилье в саманном, как и все дома вокруг, доме: крошечные оконца, заклеенные пожелтевшей от времени газетой, учрежденческий шкаф, набитый старыми журналами, сконканная на одной из полок смена белья. Единственная кровать с несвежей постелью. Все имущество — с первого взгляда видно — без труда вмещается в стоящий у стены простой, в раймаге купленный, с железными уголками чемодан.

Старая женщина, мать Василия, для того, видно, и приехавшая сейчас к сыну — по бездорожью, из дальнего села, — чтоб взглянуть на гостью, чтоб помочь ее, залетную птицу, москвичку, хоть как-то принять, — женщина эта, молдаванка, ни слова не понимала по-русски; и чем безнадежней было ее общение с гостьей, тем щедрей и доброжелательней улыбалась она Жене мягкой, как у сына, улыбкой. Вот так и молчали, улыбаясь друг другу, пока вместе лепили из виноградного листа голубцы, и чистили привезенную из Москвы селедку, и разливали по бутылкам припасенное в бочонке вино.

Женьке до последней минуты не верилось, что встречаются они Новый год: ни елки, ни праздничных огней, лишь голая лампочка на потемневшем шнуре, ни элементарного снега за окном. Так и не верилось, пока в ящике, стоящем на подоконнике, не запели кремлевские куранты, пока не поднялись гости — все те, кто работал в этом же районном центре, — пока не сдвинули граненые стаканы с рубиновым вином: за новую жизнь, за новое, что ж теперь делать, счастье... И совсем уж поверилось, когда старая молдаванка, вся преобразившись вдруг и помолодев, взмахнула рукой, в которой держала стакан, повела им над столом, не пролив при этом ни капли, и запела что-то широкое, свободное, как степь за селом и вокруг села — холмистая, такая родная молдавская степь, — о которой как-то вовсе забылось в заслоненной порывавшимися газетами квартире. И все ласкала, ласкала Женю взглядом, ласкала и спрашивала о чем-то своем, женском, и Женья ей что-то свое, женское, взглядом же отвечала: «Никогда, что вы!.. Не обижу, не предам...»

Женька все думала: как они потом — троим? Думала: как сказать Василию, чтоб не стеснялся, не обидится она, — иначе и быть не может, — лягут они на полу... Но сказать не успела и не посмела: мать, едва проводив гостей, ушла тихонько на кухню, легла на земляном полу, подстелив какой-то половичок. «Не могу я так, неудобно», — шептала Женья. Потом замолчала, подумала: в чужой монастырь — со своим уставом? Подождите, она тут все переменит. В первую очередь купят еще кровать, Васиной матери, пусть приезжает почаще, потом — занавески на окна...

Отошел Новый год — впервые за многие годы с кем-то вместе. Истомила от непосильного зрелища неразлучных, слюбившихся пар, ускользала от новогодних встреч под любым предлогом... Когда-то



Рис. Р. МУСИХИНОЙ.

письма писала в новогоднюю ночь — пока было куда писать... Вот и ей довелось, как другим, быть под Новый год с кем-то — не с Семеном, нет, уже никогда с Семеном! — с этим человеком, в первую же ночь шепнувшем несмело: «Очень хочу тебя любить...»

С тем и в Москву вернулась. Мальчик робко взял нарядную книжку «от дяди Васи», — Евгения Ильинична купила ее по дороге с вокзала домой. «Дядя Вася будет моим папой?» «Будет, сынок, будет».

Василий приехал через полгода в очередной свой отпуск. Приехал как муж. О том, чтоб расписаться, чтоб как-то все это оформить, и речи не было. А зачем? Женька — та вообще как зеницу ока берегла штамп в паспорте, поставленный когда-то Семену и ей председателем сельсовета.

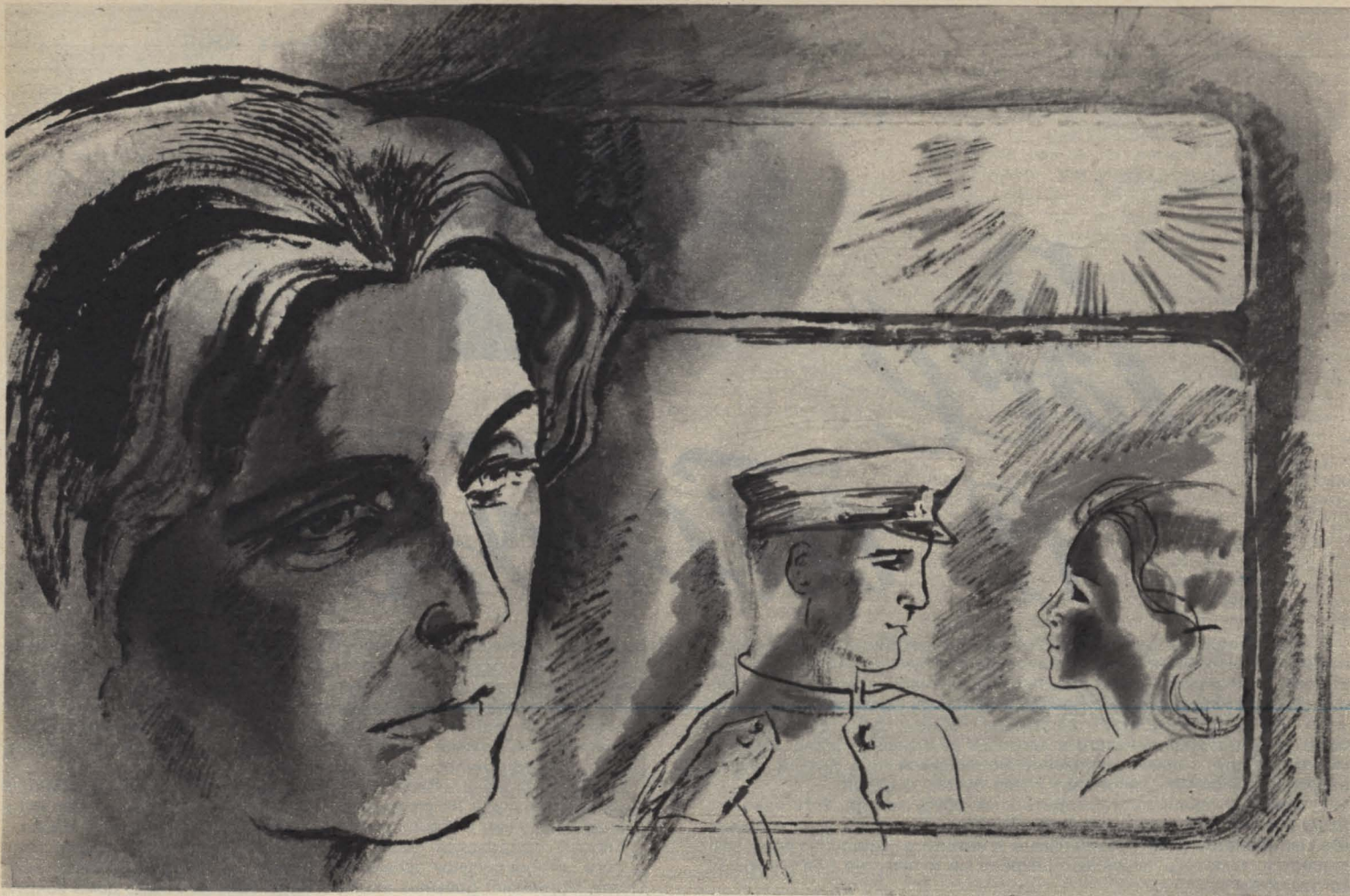
Это много позднее будет, когда паспорт все-таки придется менять на бессрочный и Евгения Ильинична скажет молоденькой паспортистке: «Штамп перенесите». «Так муж же ваш погиб, сами сказали...» «Перенесите все равно». Переживет и надменное пожимание плечиками, большее переживала...

А пока, пока они поехали в Крым, муж, жена и ребенок — и большая жизнь впереди. Женя спокойна была. Все делала сама: строила семью из ничего. Из отчаяния и надежды.

Молча недоумевала, разбирая вещи. Мальчуган укачался по дороге от Симферополя к Никитскому саду, где они поселились; с мальчиком все ясно: укачался и спит. Но ведь и Василий, взрослый человек, спит. Даже не спит, полеживает, скучая, на разобранной, словно ночь во дворе, постели. Семен никогда вот так бы не лег, пока она на ногах, пока не управилась. Это впервые мелькнуло: Семен никогда бы... Перетерпеть, промолчать. Лаской, добром, исподволь научить любить и заботиться, еще целая жизнь впереди.

Пахло перегретыми камнями, сложными запахами раскинутого выше, по горе, ботанического сада: из розария доносило, особенно вечерами, сладкий, душноватый запах роз. Тихо, сонно: то ли цикады непрерывно звенят в пожелтой траве, то ли в ушах звенит от этой ничем не тревожимой тишины. Сыплются из-под ног мелкие камешки, когда, круто притормаживая и со смехом повисая друг на друге, они все трое спускаются по утрам к морю. В крошечном заливчике никого, кроме них; округлые валуны замыкают его, словно задремавшие на водопое звери. Мальчик наслаждается: мужские руки подсаживают на подъеме, поддерживают в воде... Медленные волны шепчут свое: «Закрой глаза, отдохни...» Отдыхала. Ничто ее не тревожило: добром и терпением превозмогает все, всему своему научит, сама — если надо что-то понять — поймет, научится...

Но перед отъездом из Крыма Василий сказал, что жить с ней больше не будет.

Евгения Ильинична ушам не верила: за что, почему вдруг? Голос человека, униженного тем, что его заставляют — заставляют! — причинять боль: «Слишком ты для меня умна...»

Оказывается, умна. Слишком. Бывает, значит, и так. Семен когда-то говорил, словно заново все, не без юмора, осознавая: «А у меня жена, — загибая пальцы, — умная. Добрая. Женя, какая еще?» «Любящая». «Во! Именно это». Опять Семен, навсегда. Слово мерка всему: то — не то, настоящее — ненастоящее... С ним было так, с Семеном: они во всем были равны.

Позже она скажет ребенку то, что он в общем-то увидит и сам: «Дядя Вася не будет больше твоим папой...» «Как же? Ведь он обещал...» И замолчит. И больше не вспомнит, не спросит мужающий на ее глазах человек.

Но до этого всего — до разговора с мальчиком — еще целый год. Почти год. Потому что не захочет она отдавать свою судьбу обидной нелепице. Потому что не сможет, просто не сможет вернуться в Москву — после торжественных проводов в Крым, после всего, что было. Кому и что объяснишь, что скажешь? Невозможно. Ребенка отвезет к своим, а сама останется работать в маленьком молдавском городке, недалеко, между прочим, от той самой районной газеты.

И все начнется сначала. И будет еще так хорошо, так естественно и так по-доброму между Василием и ею, и правильно, иначе не может и быть. И целую ночь напролет будет зябнуть под Женькиным окном мотоцикл. И на сельской ярмарке Василий будет то ли ей, горожанке, демонстрировать выведенную в их районе особую породу хряков, то ли, наоборот, свою жену и подругу демонстрировать всему району и, главное, районному начальству.

А потом, всегда неожиданно, Василий вдруг исчезал — на неделю, на две, иногда на три, — и у Евгении Ильиничны душа сжималась. Опять! Потому что он не просто исчезал: командировка, пленум, дел по горло... Он ожесточался, дичал душевно, и никакие телефонные звонки, никакие Женькины слова сами по себе ничего не значили. Потому что внешних причин, как и тогда, в Крыму, внешних причин не было, причины лежали в самых глубинах его по-своему честной, мнительно-переменчивой души. Во всем, что происходило, Евгении Ильиничны словно вовсе не существовало, не было ее ласковой готовности приспособиться ко всему, влиться в любую форму, — был самодовольный и нерешительный человек, упрямо думающий что-то

мужское, свое, к чему она не имела ни малейшего отношения. А он вновь исчезал так же неожиданно, как и появлялся...

...Ах, какая шла тогда весна! Еще одна весна в ее жизни. Кругом кипело молодое оживание, такое обычное в ее профессии, но какое-то особенно полноводное в этом учебном году: народ все был небалованный, благодарно откликнувшийся на первые же ее усилия, когда приехала сюда Евгения Ильинична после Крыма, пристыженная, страшно вспомнить, несчастная, с ободранной душой. Как ей было трудно — даже не ломать себя, нет, а словно опять, в который раз, возвращаться к себе из далекой дали.

Сейчас вокруг нее кипел большой коллектив — и драмкружок, и хор, и даже оркестр: хором и оркестром руководили в помощь Евгении Ильиничне другие учителя, так что пришлось и учителей потихоньку на все это настраивать. Когда выезжали с концертами в окрестные села, с трудом размещались в двух-трех грузовиках. Милое существование — среди звонкой ребячьей веселости, в деревенских частушках, непринужденно звенящих на чистеньких улицах тихого приднестровского городка, в молодой, улыбочивой дружбе. Как к стати пришлось все это тогда в пристыженности и несчастье, как точно вписалось в теперешние, до краев наполненные дни!..

Техникум, в котором она работала, широко раскинулся в нагорной части городка; главный учебный корпус его возвышался над прилегающими окраинными домами. Дома эти большей частью принадлежали цыганам. Они в них жили зимой, а летом раскидывали во дворах, за штакетными заборами, еще Пушкиным воспетые шатры.

К Евгении Ильиничне приехал на каникулы бледненький погородскому Лешка. Евгения Ильинична шла с ним по улице мимо оживленных весенних дворов, когда от одного из костров поднялся красивый, патриархально-величественный старик цыган. Неторопливо открыл и вновь прикрыл за собой низенькую, зряшную в могучих его руках калитку и, выйдя на середину улицы, остановился перед Евгенией Ильиничной и Лешей. Евгения Ильинична удивленно и весело взглянула в его лицо, поразившись еще раз, уже вблизи, его кратоте и значительности.

Старик не торопился говорить, глядел сверху вниз на Лешеньку. Потом спросил у матери:

- Твой ребенок?
- Мой.
- Пусть будет здоров!

Повернулся, пошел к себе, не сомневаясь во всемогуществе сказанного с чувством слова. Евгения Ильинична негромко воскликнула:
— Вот спасибо!

...Леша, Лешенька! Где они там? Дело, кажется, шло к отправке. Кто-то уже влезал в автобус, громоздко и трудно, остальные вежливо пережидали, толпясь у створчатой двери. Пришло, кажется, время не коситься в боковое окно, смотреть, не поворачиваясь, в ветровое стекло автобуса.

...Где ты, Семен? Семен, Семен, как заклятие, как пароль в жизни!.. Сколько препятствий — и каких! — преодолевали они с Семеном, чтоб быть вместе. Их разлучала война, растаскивала в разные стороны, а они вновь и вновь устремлялись навстречу друг другу, пока это было в человеческих силах. Сопrotивлялись разлуке — до смертной черты. Сопrotивлялись — после нее...

Семен, единственный, если бы ты знал, как мне трудно без тебя!..
...Кто-то мягко привалился к боку Евгении Ильиничны. Катя! Господи, вот задумалась! Евгения Ильинична торопливо взглянула в окно. И сразу же автобус, в котором они с Катей ехали на вокзал, дернулся, люди, сидящие в нем, качнулись; двинулись следом провожающие, махая руками и все еще докрикивая что-то.

Шел рядом с автобусом солдат, сияя начищенными пуговицами, пряжкой пояса, сапогами. Сияя бессмертной отцовской улыбкой. Остановился, приотстал, махнул автобусу рукой. Катя, чтоб

лучше видеть, прильнула к плечу Евгении Ильиничны, пушистые волосы девочки доверчиво щекочут матери шею. Доченька! Вот эти теперь долбуют за нас. Легко, просто, ни во что не ставя естественно доставшийся им драгоценный дар.

А сын стоит, машет, — так, как машут рукою теперь: движение ладонью из стороны в сторону — пока, приветик! Когда-то махали рукою уходящим вслед, — тот жест трагичнее, обреченней. Жест отпускающий и благословляющий одновременно. Жест поколения, терпевшего — навсегда.

Пока, приветик! До свидания, до непременно встречи, родной! Кто сказал, что любовь уходит? Никуда она не уходит, она всегда с тобой. Все, что когда-то забывалось, стиралось, исчезало, — все это всплывает в памяти с каждым годом отчетливее и вернее. Отданное, казалось бы, времени, — возвращается вспять; так морские волны относят и вновь подносят к берегу оброненный невзначай предмет. Не отдано ничего, — все с тобою.

Вот так — было однажды и осталось навсегда, — ехали они с Семеном во время войны к Женкиным родителям на Алтай. Долгое сидение на станциях, мотанье в обезумевших очередях — все было. И когда однажды Семен подкатил глаза и упал, Женька, перепуганная, не сразу и поняла, что с ним. Кто-то рядом бесцветным голосом определил: «Голодный обморок. Никогда не видела, что ли?».. Могла бы, между прочим, и сама догадаться: ели всю дорогу по два крошечных сухаря в день. Хлеба добыть удалось за немалые деньги, — 300 граммов хлеба, целое богатство, наесться — не встать. Семен, приведенный в чувство, увидев хлеб, слабо сказал: «Ломай пополам!» «Ты что! — в отчаянии запротестовала Женька. — Что ты, Семочка, я свое уже съела, удержишься разве...» И когда у него, уже в поезде, ночью резко поднялась температура, Женька ни на секунду не усомнилась, что все это так и должно следовать одно за другим: перемучился, оголодал...

Кое-как добрались до Новосибирска.

Поезд в Бийск уходил утром. Предстояла целая ночь в чужом городе, в котором был, впрочем, не слишком далекий от вокзала родственный дом, где им с Семеном обеспечены, конечно, привет и ласка. Им ведь не много и надо — лишь бы Семену одну только ночь не на вокзальном полу, не в многолюдстве, а в семейном доме, под нормальной человеческой крышей. В постели!.. Сказочная постель — поспишь на ней и будешь на утро совершенно здоров! Очередное фантастическое ослепление: ведь не тиф же это, в самом деле, — смешно! Тиф — это всегда с другими.

Они шли с большим Семеном по длинной, бесконечной улице. Среди глухих, бесконечных заборов. Ни одного прохожего.

Семен то и дело сползал в сугроб. Кое-как выкарабкался — из забытья, из тифозного бреда. Поднимал тяжелые веки, просил: «Брось ты меня, иди сама, брось...»

Женька ничего не отвечала: на это не оставалось сил. Вытягивала, поднимала. Вздвигала его на плечи — здорового, в общем-то, парня. Кое-как передвигалась дальше. Волокла его на себе — откуда силы брались! Откуда вообще иногда берутся силы? Он опять сползал: «Иди сама». Поднимала снова.

Вот так и тащить все, чем владеешь, единственную свою судьбу. Тем мы, видно, и сильны и богаты, — только тем, что сумели вытащить на себе. Тем и живы. Никому у нас этого не отнять, — того, что мы сами и есть. Ах, какое это богатство, люди, родные мои, — то, что мы сами!..

...Тот далекий мальчик Семен в сдвинутой на одну бровь пилотке, в неподрубленной шинелишке сорок второго года. «Доброго пути! И не забывай, что я тебя люблю, и не плачь обо мне...» Помахал из стороны в сторону рукою: пока, приветик! Отступил, улыбаясь, к обочине. Пуговицы сверкают, — откуда вдруг пуговицы? И люди вокруг него — тоже улыбаются, тоже машут вслед. Почему улыбаются? Не было в тот час улыбок...

ВСЯ ЖИЗНЬ — ПОДВИГ

«Молодежь обычно ищет, с кого брать пример в жизни. Думаю, если юноша или девушка что-то возьмет себе в жизненную дорогу из биографии Веры Хоружей, то лучшего и желать не надо. Ее жизнь — революционный подвиг». Так пишет бывший первый секретарь ЦК КП Белоруссии и начальник Центрального штаба партизанского движения при Ставке Верховного Главнокомандования П. К. Пономаренко в послесловии к документальной повести Бориса Котельникова «Нарвите подснежников...»¹

С фотографии смотрит милое девичье лицо: высокий лоб, большие серьезные глаза, широкие брови вразлет. Такой была она в 18 лет, когда вступила в ряды Коммунистической партии. Такой осталась в памяти тех, кто знал ее в те годы.

О Вере Хоружей написано немало. Многим читателям знакомы ее полные оптимизма «Письма на волю» — книга, которая родилась в тюремных застенках панской Польши.

Повесть Б. Б. Котельникова открывает новые страницы биографии замечательной революционерки. В течение двадцати лет журналист по крупным собирал факты, документы, свидетельства. Много ранее неизвестного удалось обнаружить ему в архивах Белоруссии, Казахстана, Литвы, в старых подшивках местных газет. Автор

встречался с родными В. З. Хоружей, ее друзьями по подпольной работе в Западной Белоруссии в 1924—1925 годах, с теми, кто вместе с нею в годы первых пятилеток строил Балхашский медеплавильный комбинат, и с теми, кто знал Веру — партизанку Великой Отечественной войны. Это позволило нарисовать живую облик человека негнимо воли, высокой нравственной чистоты и в то же время обаятельной, любящей женщины, матери.

Проходят годы. Но подвиг героев не меркнет. Они как яркий факел для нынешнего и грядущих поколений.

Н. ФЕДОРОВА

¹ Б. Котельников. Нарвите подснежников... М., «Молодая гвардия», 1981 г.

Книжная полка



Борис КОТЕЛЬНИКОВ

«НАРВИТЕ
ПОДСНЕЖНИКОВ...»



ЗА ГРАНЬЮ ПРИВЫЧНОГО

Зал конгрессов гостиницы «Космос». На трибуне один ученый, другой. Демонстрируются слайды, кинофильмы. И уже звукопоглощающие стены зала с мягкой подсветкой не отделяют тебя от мира. А в этом огромном мире случаются, увы, беды, болезни, несчастия, катастрофы.

Мчится, обгоняя потоки машин, мчится, включив сирену, «Скорая помощь». Человек попал в аварию. Травматический шок, прервавший дыхание, клиническая смерть, через считанные минуты наступят необратимые изменения в мозгу, не получающем кислорода...

В беде ребенок. Угорел, отравился углекислотой...

Этой женщине нельзя было рожать. Тяжелейший порок сердца. Живой мотор не может толком обеспечить кислородом организм и в обычном состоянии, а тут — такие нагрузки...

Инсульт... Жесточайший приступ астмы... Тромб сосуда головного мозга... Газовая гангрена... Резкое ухудшение зрения...

Такие разные человеческие беды, такие непохожие диагнозы! А действенное лечение во всех этих случаях — ГБО. Поэтому на конгрессе не раз подчеркивалось: сила гипербарической медицины в ее поливалентности, то есть в многочисленности возможностей. Впрочем, это понятно: ГБО восполняет организму недостающий кислород. А кислородное голодание тканей, органов возникает при очень многих болезнях. Кислородная недостаточность, каким бы ни было ее происхождение, — симптом всегда грозный. Чтобы понять это, достаточно вспомнить, какую роль играет в жизни человека кислород.

Этот газ не случайно с древности зовут «эликсиром жизни». Чтобы существовать, организм должен получать энергию. Всю энергию для жизни поставляет нашей планете солнце. Первоначально ее осваивают, собирают растения. Мы же получаем энергию с пищей растительной и животной (которая, по сути, есть трансформированные растительные накопления). Так вот, по меткому сравнению сегодняшних популяризаторов науки, кислород — это «нож», с помощью которого вскрываются заготовленные для нас природой «консервы» энергии. Кислород нужен каждой клетке нашего тела, чтобы окислить доставленные сюда кровью питательные вещества и высвободить столь необходимую для жизни, для дальнейшего обмена веществ энергию. На кислороде работают все наши органы. Дыхательная и кровеносная системы построены так, чтобы вовремя, всюду и в нужном количестве доставлять волшебный эликсир. Но вот в сложнейшей, блестяще отлаженной машине человеческого организма что-то выходит из строя. Транспортировка кислорода затруднена или

прекращена вовсе. «Консервы» недоступны, нет «ножа» — голод, грозящий гибелью...

Вернемся к каждому из печальных случаев, о которых шла речь выше. Помните мчащуюся по улицам «Скорую помощь»?

У человека, попавшего в катастрофу, нарушена регуляция дыхания. Кислород не поступает в легкие, не поступает в кровь. Первыми реагируют на кислородное голодание клетки мозга, без кислорода они могут существовать всего пять-шесть минут. Бригада реаниматоров успела, в барокамере у пострадавшего мгновенно ликвидирована кислородная недостаточность — появилось дыхание, вернулось сознание.

Второй пример. Ребенок угорел. Это значит, что углекислый газ блокировал гемоглобин, который является переносчиком кислорода в крови. Всему организму в кислороде отказано — энергии для жизни нет. И снова надежда на барокамеру.

Сердце роженицы не справляется с положенной работой, кровь перекачивается плохо, она несвоевременно и недостаточно насыщается кислородом. Плохо и матери и рождающемуся на свет ребенку. На этот раз роды врачи принимают в барокамере. Только поэтому жива мать и одним человеком стало на свете больше.

Инсульт, острое нарушение мозгового кровообращения... Астма, жесточайший бронхоспазм, затрудняющий поступление кислорода в легкие... Тромб, перекрывающий артерию. — один из транспортных путей кислорода. Гангрена, развившаяся там, куда кислороду нет доступа. — поэтому и создавалась среда для особого вида бактерий — анаэробов... Слепота, наступившая из-за плохого снабжения кислородом сосудов сетчатой оболочки глаза и злзного нерва... Во всех этих случаях и еще во многих (всех не перечислишь), когда организм испытывает острую нужду в «эликсире жизни», от ГБО можно ждать положительного эффекта.

Что же происходит с человеческим организмом в барокамере?

Известно, что газы плохо растворяются в жидкости. Барокамера заставляет целитель-

ный газ внедряться в жидкие среды организма: под давлением содержание кислорода в крови резко возрастает. Причем не только красные кровяные тельца тут же получают долгожданые молекулы газа — все ткани мгновенно насыщаются им. Отмечен эффект последствия: подчас одного сеанса в барокамере достаточно, чтобы организм год, а то и два не испытывал кислородной недостаточности.

А теперь позвольте вернуться к самому началу конгресса. Незадолго до его открытия проводилась пресс-конференция. Журналисты были приглашены в зал барокамер Всесоюзного центра гипербарической оксигенации. Гости задавали вопросы, хозяева — известный советский ученый, один из основателей новой науки, академик Б. В. Петровский и президент конгресса член-корреспондент АН СССР С. Н. Ефунди — отвечали. А совсем рядом шла работа, повседневная и очень напряженная.

В зале расположены три блока — хирургический, терапевтический, исследовательский. Хирургический блок состоит из двух барокамер, соединенных между собой: барокамера-операционная и барокамера-предоперационная, своеобразная лаборатория, в которой можно по ходу операции провести необходимые экспресс-исследования. Барокамеры — огромные толстостенные цистерны. Заглядываем в иллюминаторы и видим, как работает хирургическая бригада. Идет операция. Там, в барокамере, не до нас: решается чья-то судьба, спасается чья-то жизнь.

Профессор Э. Н. Ванцян, выступающий в роли экскурсовода, рассказал:

— За пять последних лет я провел здесь 263 операции. Все с очень высоким операционным риском. Пациенты такие, которых в обычных условиях на операционный стол класть нет смысла, — безнадежные. Статистика показывает: два смертельных исхода, остальные остались живы, поправились. Среди них был человек 96 лет после удаления опухоли. Вот что такое барокамера.

...Терапевтический блок чем-то напоминает салон самолета — ряды кресел, у сидящих в них та же поза: голова откинута чуть-чуть назад, руки на подлокотниках. Это те, кто

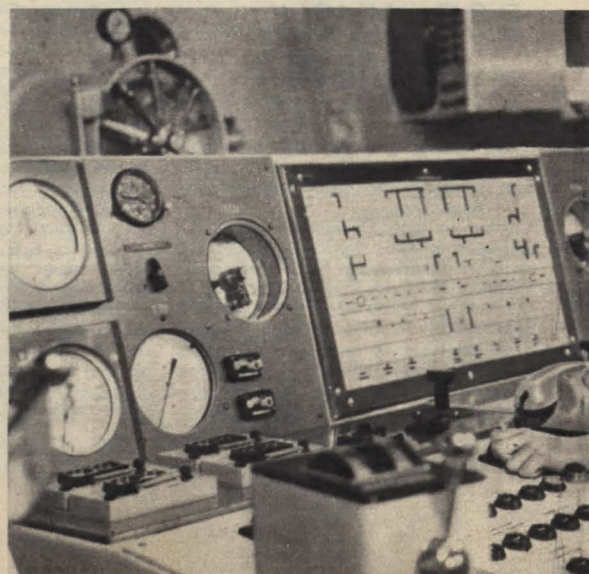

«Гипербарическая оксигенация», «гипербарическая медицина»... Если вам незнакомы эти термины, не корите себя. Понятия эти только входят в словари, энциклопедии и учебники, хотя практическое дело, которое за ними стоит, уже послужило человечеству немалую службу.

«Гипер» с греческого переводится как «сверх», «превышающее норму», «барос» — «тяжесть», «оксигениум», как известно из школьного курса химии, — латинское название кислорода. Словом, речь идет о методе, при котором используется давление выше обычного атмосферного для усиленного снабжения человеческого организма кислородом. Гипербарическую оксигенацию ученые сокращенно зовут ГБО, мы воспользуемся этим сокращением. ГБО возможна лишь в искусственных условиях барокамеры — с этой техникой неразрывно связана гипербарическая медицина.

Насколько перспективно новое направление в науке, как много оно открывает возможностей для сохранения здоровья и жизни людей, показал VII Международный конгресс по гипербарической медицине, прошедший этой осенью в Москве.

запасается кислородом впрок, — они дышат. Кто-то перед серьезной операцией, кто-то после, кто-то на очередном сеансе.

Третий блок, тоже двухкамерный, — исследовательский. Здесь изучается воздействие гипербарического кислорода на животных.

Работают в барокамерах врачи, работают ученые, трудятся они в сложных условиях, в среде, непривычной для человека, испытывая те перегрузки, которые приходится преодолевать подводникам, акванавтам. Но есть здесь еще целый отряд «людей в белых халатах» — операторы, техники, инженеры. Вдоль барокамер тянутся пульты, куда вынесены сложнейшие приборы, дающие возможность «видеть», как чувствует себя пациент в барокамере, помочь врачу принять мгновенное решение. Электронной аппаратурой проверяется и «самочувствие» самой барокамеры, устанавливаются в ней различные режимы, меняется давление, состав дыхательных смесей. Не будет преувеличением сказать, что вся техническая служба бароцентра работает тоже с перегрузками. С перегрузками напряжения, с перегрузками ответственности. Кислород — это жизнь, но кислород — это всегда опасность. Окисляющий все и вся, вызывающий горение, он требует сверхосторожности, сверхумений. Передать его человеку так же подчас опасно, как недостатку, и техника, имеющая дело с кислородом, должна находиться всегда в идеальном порядке.

Вообще же гипербарическая медицина убедительно демонстрирует неотделимость внешней науки от техники. Переплетаются разные направления, взаимообогащаются, разрушая перегородки между самыми отдаленными областями исследований. Скажем, одной из секций конгресса была «Подводная физиология и медицина», обсуждавшая такие доклады: «Применение гипербарических комплексов в океанологических исследованиях», «Медицинское обеспечение глубоководных погружений», «Особенности организации работ в условиях гипербарии на морском транспорте» и другие.

Читая позже сообщения о том, что акванавты-исследователи Института океанологии АН СССР имитировали в геленджикской барока-

мере спуск на рекордную для нашей страны глубину — на 350 метров, я знала: в подготовку этого важного и для науки об океане и для народного хозяйства шага немалый вклад внесла и гипербарическая медицина.

Это был самый представительный конгресс в недолгой истории нового направления медицины. 24 страны мира, четыре континента прислали в Москву своих ученых. Опыт нашей страны был им особенно интересен. Результаты изысканий наших ученых были представлены полно, и особенно радовала широкая география поисков. Ростов-на-Дону, Ленинград, Алма-Ата, Куйбышев, Львов, Свердловск, Донецк, Уральск, Воронеж, Новокузнецк, Ярославль — у разных городов свой голос.

Коллеги из зарубежных стран — и социалистических и капиталистических — отмечали очень высокий уровень технических и экспериментальных работ советских исследователей. В докладе Б. В. Петровского и С. Н. Ефуны приводились такие факты: служба ГБО в СССР объединяет 172 отделения в 70 городах страны. Ведутся работы по конструированию новых типов лечебных барокамер, налажен выпуск одноместных барокамер для больниц, для новорожденных, для машин «Скорой помощи». В перспективе отделения ГБО станут обязательной структурной единицей крупных лечебных учреждений, как, скажем, сейчас рентгеновский кабинет.

И приходило отчетливое понимание: такое под силу лишь там, где здоровье людей — дело государственное.

Барометрическая техника очень дорога. Скажем, операцию в барокамере на капиталистическом Западе не всегда способен оплатить даже очень состоятельный пациент, о простых смертных, не миллионерах, не стоит и говорить. А уж построить барокамеру... Отвечая на вопросы корреспондентов, зарубежные ученые рассказали, что строительство центров ГБО оплачивается частными компаниями, создаются специальные благотворительные фонды помощи ученым и больным. От филантропии получить средства легче, чем из государственного бюджета, — приходится рассчитывать на дары...

Первые работы по ГБО были начаты в нашей стране в 1963 году. А теперь советские ученые с вполне реальным основанием вели речь с трибуны конгресса о растущем социальном значении ГБО. Имелось в виду применение ГБО в акушерской практике, не только для женщин, страдающих тяжелыми заболеваниями, но и для здоровых, у которых по разным причинам можно ожидать гипоксию плода. Ждет применения ГБО и гериатрия — медицина пожилого возраста. В связи с увеличением средней продолжительности жизни возникает целая гамма возрастных расстройств, которые могут быть приостановлены, а то и ликвидированы с помощью ГБО.

Конгресс не выполнил бы своей роли, если бы он не заострил внимание на острых проблемах развивающейся науки.

Не раз ученые напоминали: не выяснен до конца самый тонкий, биохимический, интимный механизм воздействия ГБО на человеческий организм. Не устранена возможность кислородной интоксикации — люди реагируют на ГБО по-разному. Недостаточно данных об отдаленных результатах применения ГБО. Новое направление только что вышло из колыбели, и не стоит объявлять его панaceей от всех бед, забывая об освоенных, привычных методах лечения. Уже сегодня, скажем, ясно, что ГБО может оказать плохое воздействие на хронических гипертоников, не стоит в барокамере оперировать кисту, если возможен ее разрыв.

Академик Петровский напомнил участникам конгресса и журналистам обычный путь развития всякого нового, непривычного направления в науке. Первый этап — активное неприятие, неверие (заметьте, что некоторый консерватизм медикам всегда нужен, им, отвечающим за человеческую жизнь, спешить с новациями нельзя). Этот этап применительно к гипербарической медицине остался позади. Достижения ее осознаны, идет внедрение их в практическую медицину, в клинику, в жизнь. И здесь начинается новый этап — расширения возможностей нового дела, увлечения им. А чтобы не дискредитировать уже найденное, открытое, нужна вдумчивость, нужна осторожность.

Конгресс был значительным шагом к третьему этапу — к тому состоянию в науке, когда ГБО займет свое достойное место. Когда гипербарическая медицина раскроет весь секрет своего специального действия там, где нельзя заменить ее никакими иными методами лечения человека.

Этот ребенок только что родился в барокамере. Его жизнь и жизнь матери, страдающей тяжелым пороком сердца, вне опасности.

Пульт управления терапевтической барокамеры.

Одноместная медицинская барокамера «Ока».

Фото А. ЛУЧИНА.



Как-то в Историческом музее я обратила внимание на записку — небольшой листок бумаги, торопливый от волнения почерк. Записка, как гласила надпись, была найдена у памятника Неизвестному солдату, у Вечного огня. С тех пор часто вспоминаются эти строки:

«Сережа, любимый, всегда помню о тебе. Буду к тебе ходить сюда всегда. Помню трудный 43-й.»

*Целую тебя. Катя.
Принесла землю с Родины.»*

Кто они, Катя и Сережа, откуда они, где встретились, когда и где оборвалась эта встреча? Неизвестно. Мы не знаем, где они жили, сколько им лет, какой у них нрав, привычки, пристрастия. Но мы знаем о них главное: они любили. Любили Родину, за которую сложил голову где-то Сережа, любили друг друга так, что смерть хоть и разлучила, но победить их любовь не смогла. Записка написана спустя десятилетия после окончания войны.

Какое долгое эхо! И войны и любви...

И вот после этой записки я читаю письмо:

«Сейчас встретить любовь — все равно что иголку в стогу сена найти. Я лично ее не встречала. Все это красивые сказки, иллюзии, нечего ими голову людям забивать. Сейчас девушки даже из армии парней не дожидаются...» (Леонора Фатеева, Уральск).

Точный адрес свой Леонора не указала, ответить ей лично было невозможно, но ответить надо. Если такая точка зрения и недостоверно распространена, то многих молодых все же мучают сомнения. Не на изломе человеческих судеб, когда чувства обостряются, не на высоких театральных подмостках, где пылают страсти книжных героев, а в обычной нашей жизни, у нас, обычных людей, существует ли чувство всепоглощающее и возвышающее?

Вместо ответа давайте прочтем сейчас почту, пришедшую на одну публикацию журнала.

Авторы писем не ищут влюбленных в музеях, не ссылаются на Ромео и Джульетту, не приводят примеры из жизни великих людей. Они рассказывают о себе. О том, какой силы чувство испытывают они, живущие сегодня, рядом с нами, торопящиеся, как и мы, по утрам на работу. Такие, как и Леонора, наверное. Но и совсем другие: потому что любят.

«Мне 26 лет, я замужем, моей дочери 4 года. Вот уже шестой год идет со дня свадьбы, а мне кажется, что я переживаю медовый месяц. Я влюблена, никого вокруг не замечаю, пишу восторженные стихи — и только о муже. Есть работа, друзья, спорт. Но все это освещается светом моего чувства.»

Иногда я слышу: «В таком возрасте иметь такие взгляды? Смешно». И добавляют: «А такую-то оставил муж». Или: «А такие-то разошлись». Мне жаль тех, кто не понимает подобного чувства, мне стыдно за циническую усмешку по поводу встреченной на улице пары: «Он такой интересный, а она...» Для меня все прохожие чьи-то мужья, жены, отцы. Люди, связанные прочными узами» (Галина Розова, Уфа).

Другие читатели не умеют писать стихов, многим из них не 26, как Галине, значительно больше, но рассказывают они о таком же сильном и свежем чувстве.

«Он нашел меня через 27 лет. Сказал, что многие годы искал меня, и безуспешно, но дал себе слово найти, чтобы только хоть раз глянуть. От неожиданности в первый момент даже его не узнала: я помню юношу — сейчас передо мной стоял зрелый мужчина. Но это только в первый момент. Потом будто и не было этих долгих 27 лет! Но, увы, 25 лет из них я уже замужем... Когда его провожала, я была совсем больной от горя. Вот и сейчас пишу, а слезы застилают глаза» (г. Бердянск. «Фамилию прошу не указывать»).

Письма, которые мы с вами сейчас читаем, все написаны «со слезами на глазах». Они пришли в редакцию в ответ на исповеди Марины К. и Игоря К. («Работница» № 6). Это грустные исповеди: Марина К. рассталась с мужем, Игорь К. так и не назвал женой любимым. «Когда я ее вижу, — пишет он, — день освещается особым светом...»

Любящие в разлуке — вот кто авторы писем, пришедших в ответ на публикацию. И многие в разлуке навсегда. Кто же разлучил их, что? Нет, не война, не смерть тому причиной, как в истории, рассказанной в короткой записке Кати. Тогда что же?

Эти письма — не просто письма о любви. Это письма о любви загубленной, потерянной, преданной. И кем? Самим собою.

Вот как об этом вспоминает женщина, которую нашел любимым через 27 лет:

«Мы полюбили друг друга еще в школе. Потом кто-то что-то сказал, мы поссорились. Никто не хотел подойти первым. Я даже на выпускной из-за этого не пошла. А уж о том, чтоб попросить прощения, и говорить не приходится. Гордость не позволяла. Так и расстались...»

Десятилетия помнить, искать друг друга, встретившись, понять окончательно, что оба несчастны — и из-за чего? Из-за глупой

ссоры. Из-за игры самолюбий. Из-за неумения прощать. Из-за гордости, которая вовсе не гордость, а гордыня и даже, того хуже, часто простая безответственность.

Вот прочтите еще письмо:

«Мы любили друг друга так, что на день было расставаться трудно. И предать тебе было невозможно, что мы можем расстаться навсегда... Он ушел в армию, мне было очень трудно, ему тоже, он часто писал. И вот однажды я не получила ответа на мое письмо. Написала еще раз — снова ответа нет. Месяца три я мучилась в догадках, днем бегала на почту, ночью плакала. И как-то взяла, села и написала ему ужасное письмо. В конце были такие слова: «Я жалею, что ждала тебя эти два с половиной года... Забудь меня навсегда». Я стала ходить во всякие веселые компании. Но весело мне там не было. Я не могла забыть его. Теперь я проклинаю себя за то письмо. Как мне восстановить отношения? К сожалению, мне мешает гордость. Помогите!» (Марина Г., Оренбург, 18 лет).

Горько читать такие письма. Ни сражений, угрожающих влюбленным, ни законов, разлучающих с любимыми, ни предрассудков, запрещающих любить. А люди несчастны.

«Помогите!» — кричит Марина... Да, ей можно пока помочь. Простым советом: все то, что она написала в письме незнакомым людям, сказать одному-единственному — тому, кого она любит.

Но некоторым помочь уже нельзя. Не только советом — ничем нельзя помочь. Потому что поздно.

Говорят, любовь — это талант. Но, как известно, талант — это труд. И любовь, как бы она ни была в нашем представлении романтично-воздушна, тоже труд. А всякий труд — это и терпение, и умение подчинять свое «хочу» «надо», и стремление отдавать, и строгий спрос в первую очередь с себя.

Вот как об этом рассказывает нам Наташа Ю. из Чебоксар:

«Прочитала я письмо Марины К. о потере любимого и подумала: «А у меня ведь могло произойти то же самое.»

До свадьбы мы были знакомы около двух лет. Казалось, знали друг друга, как самих себя. Но не успела отгреметь свадебная музыка, затихнуть веселье, как я стала мужу говорить, что и то он, оказывается, не так делает и это не умеет... Муж терпеливо объяснял, что у каждого свои склонности и привычки, и удивлялся: неужели это я, та, которая до свадьбы так его понимала? Но ждал. Думал, я «остыну» с рождением ребенка. Но нет, при ребенке ссоры только участились. Вернее, ссорилась я, муж — никогда. Несколько раз я уходила к матери. Он приходил за мной, уговаривал, я возвращалась. И снова все повторялось сначала. Как-то муж за мной не пришел. Вернее, приходил к дочке, гулял с ней и уходил. Я сначала так злилась на это, а потом стала тосковать. Глядя на меня, мама сказала: «По-моему, Наташа, ты сама виновата». Но пойти самой к мужу мне не позволяла гордость. (Вот оно, снова это слово! — И. Р.) Эта гордость, сколько из-за нее испорчено дней, которые могли бы быть такими счастливыми! Мне стало невыносимо, хотелось увидеть мужа, его добрую улыбку, прикоснуться к его теплым, ласковым рукам. Подтолкнула мама: «Иди, дочка, извинись». Спасибо ей. Теперь мне странно кажется: неужели это была я? Много передумала, многое старалась в себе изменить. Сейчас у нас все прекрасно. Дочке третий годик, сыншике четвертый месяц. Страшно подумать, что могло произойти. Ведь природой именно нам, женщинам, дано быть хранительницей очага. А значит, быть терпимыми, справедливыми, понимающими.»

Вот на этом, последнем утверждении Наташи следует задержаться особо.

Все чаще и все тревожней звучат сегодня голоса тех, кто беспокоится о женском в женщине. То исповедь мужа в газете прочитаешь — о том, как жена, командир на производстве, и дома командиром, эдаким «мужиком в юбке» ходит. То фильм выходит на экраны, а в нем женщина, которая, кроме своей диссертации, ничего не видит, и детей не хочет, и мужа с его любовью не замечает. И остается в результате одна. То роман читаешь, и его героиня-учительница всерьез рассуждает над дилеммой: или быть самой собой, или быть женой, что для нее равнозначно отказать от себя, своего «я». Как будто женское «я» может утверждаться лишь вне семьи, вне дома!

«Что вы хотите? Эмансипация» — такое утверждение часто можно услышать как оправдание. Но эмансипация тут ни при чем: равенство — не тождество. Да, у нас равноправие. Да, наша женщина не может вмести себя всю в прокрустово ложе семьи или быть лишь услугой мужчины. Это мы, женщины, хорошо усвоили. Но вот то, что чем более она утверждает себя как личность, тем сильнее



в ней должно проявляться только ей присущее женское «я», не всеми из нас ощущается...

Ничто, никакой век, никакая формация не заставят мужчину родить. Женщина — мать. И этим многое, если не главное, в ее облике, внутреннем и внешнем, определяется. Ткачи и учителя, летчики и министры — мы все еще и жены. А «жена» и «женственность» — слова одного корня.

«Твоя застенчивость для постороннего человека может вполне сойти за слабость, как и некоторая мягкость, которая в тебе, несомненно, есть. Ну, и что же из того, что посторонние люди так о тебе думают, — это ведь совершенно ничего не доказывает. Знаешь ли, я скажу про себя — скажу прямо — жизнь и многие жизненные передраги, которые пришлось пережить, мне доказали, что я сильная... Но знаешь, что мне часто говорили да и до сих пор еще говорят? «Когда мы с вами познакомились, вы нам казались такой мягкой, хрупкой и слабой, а вы, оказывается, железная...» Неужели на самом деле каждый сильный человек должен быть непременно жандармом, лишенным всякой мягкости и женственности?.. Наоборот, в женственности и мягкости есть обаяние, которое тоже сила».

Это — письмо. Матери к семнадцатилетней дочери. Нет, оно не из нашей почты. Автор его — Инесса Арманд. Несгибаемая революционерка и мать пятерых детей...

Вот она, женская сила — обаяние. Мягкость, терпимость, нежность, уступчивость, умение пожалеть — вот женское оружие. Трудно при наших-то темпах жизни им, этим оружием, овладеть? Да, конечно. Ох как трудно! Но вот что важно: многие и не пытаются, не настраиваются на эту чисто женскую волну. Многие женщины, судя даже по этой почте, силе обаяния предпочитают обаяние силы. Чуть что — и дым коромыслом. Вот, дескать, какая я сильная, независимая: хлоп дверью — и ушла.

И мало кто при этом думает о том, что ни одна ссора не проходит бесследно. Ни одна. Мы иногда — да, пожалуй, не иногда, а часто — и предположить не можем, какое долгое эхо у обычной ссоры, у простой размолвки, у глупой перебранки...

В письмах часто встречается выражение: «За любовь надо бороться». Но ситуации, в них рассказанные, не борьбы даже требуют, а простого умения беречь чувство, слово, человека рядом.

Свадьба — всегда веселье. Но после свадьбы — не одно веселье. Счастье не синоним удовольствия. Быт, нежелание с ним справляться, проза жизни, неумение найти в ней поэзию — вот что, судя по нашей почте, является еще одной причиной разлуки любящих.

Но, вдумаясь, что мы на весы кладем? На одной чаше — трудности, на другой — любовь. Да можно ли их уравновесить?..

Тут главное, наверное, быть готовым. Знать, что трудности будут, и настраиваться на их преодоление. А не останавливаться на пороге брака в испуге: не «съест ли семья любовь»?

Это последнее выражение не выдуманно, оно из письма:

«Я не представлял себе жизни без нее, она говорила, что живет только для меня. Так прошло пять лет. Мы учились в разных институтах, жили на противоположных концах Москвы, но за все это время не встречались лишь дней десять, не больше. Нам завидовали друзья и говорили, что им не терпится погулять на нашей свадьбе. Но чем дальше, тем больше мы понимали, что свадьбы не будет. И я и она придерживались такого мнения, что семейный быт съедает любовь. В нашей же любви было что-то романтическое, необыкновенное, неземное...»

Кончилась наша учеба, и я все-таки решил сделать ей предложение. И услышал в ответ то, что и предвидел: «Я очень люблю тебя и поэтому не выйду за тебя. Любовь любовью, а жить можно с человеком, которого уважаешь, но не больше. Видеть, как умирает большая любовь, невыносимо». А через год она вышла замуж. Нет, она не любила его. Ее муж, как и моя жена (я женился три года назад), прекрасный человек, и она никогда ничего от него не скрывала. Как и я от своей жены.

Сначала мы пытались быть «старыми друзьями», потом поняли, что эта игра очень тяжела. Два месяца мы не встречались. Это были самые ужасные месяцы в моей жизни. Я, как мальчишка, звонил и молча слушал ее голос, иногда она звонила мне, плакала в трубку, а я говорил, что люблю ее больше всего на свете.

Что же нам теперь делать? Знаем одно — так жить больше нельзя. Скорее всего мы разведемся и опять будем вместе, но ведь мы ломаем жизнь двум очень хорошим людям! Мы оба теперь понимаем, как горько мы заблуждались! Как страшно ошиблись!

Да, сохранить любовь, пронести ее через пеленки, магазины, усталость нелегко. Но отказаться от нее из-за всего этого

еще тяжелее. Ради любви можно преодолеть все — вот что я понял» (Павел Л., Москва).

В папках откликов, где письма часто похожи, такое письмо единственное. Испугавшись быта, бросить любовь! В это просто трудно поверить... Чаше в брак бросаются, как в омут, и думать не думая и ведать не ведая, что семья — это не только свидания под луной. А уж бегут потом — после первого крика ребенка, первой ссоры, первого неприготовленного обеда. Письмо Павла Л. стоит особняком, но только как крайнее выражение точки зрения, которой сегодня придерживаются, увы, уже не единицы...

Бегство от трудностей. Страх перед буднями. Презрение к земному — откуда это? Об этом стоит, видимо, поразмышлять сообща. Теперь же просто всмотримся в судьбу, вслушаемся в слова Павла Л., который, пройдя и бегство, и страх, и презрение, понял, что «ради любви можно преодолеть все».

У настоящих людей любовь в семье не умирает. Да, с годами и у них это чувство становится несколько иным, но отнюдь не ниже и не слабее, как некогда считали Павел и его любимая. Любовь — как речка. Сначала журчит беззаботным родничком, торопится, сверкает брызгами на солнце. А потом, принимая в себя воду своих рукавов, разливается вширь и несет свои воды плавно, величественно и неуклонно.

Беда еще в том, что многие не умеют ценить то, что рядом.

«Им всегда кажется, что праздник — на чужой улице, а свет — в чужом окошке. И шаг навстречу этому часто призрачному свету может оказаться роковым, как это и произошло у Марины К. Надо было Игорю ценить близкого человека, когда этот человек был рядом» — вот как об этом рассуждает читательница Г. из Барабинска.

«Как дорого обходится нам эта ошибка!» — повторяется во многих письмах. Расплата приходит обязательно.

Расплата — это тоска, пустота в душе.

«Три года мы встречались. Как любил друг друга! Поверьте, это было прекрасно. Потом стали ссориться. Ссоры — примирения, примирения — ссоры. Сколько слез мы пролили и сколько раз друг другу обещали хранить нашу любовь! Но не сохранили — после очередной ссоры расстались. Прошли годы — и все эти годы на душе пустота. И теперь я думаю: пусть были бы ссоры, пусть были бы слезы, лишь бы он был рядом. Я бы все отдала за минуты счастья!» (Валентина Х., Ворошиловград).

За минуты, а могла бы быть счастливой жизнью...

Расплата — это горечь жизни с нелюбимым.

«Я замужем 8 лет, растут две дочери, но до сих пор каждый день передо мной стоит образ того, кто милее мне всех на белом свете. Не мужа — нет. Мужа я не люблю. В доме ссоры, муж стал пить, бунить, но я все ему прощаю. Виню себя: зачем вышла за нелюбимого?» (Г. Р., Читинская область).

Расплата — это и горе строить семью с тем, кто тебя не любит.

«Читала письмо Игоря К., как письмо своего мужа... У нас двое детей, и у любимой моего мужа тоже двое. В юности хотел показать свой характер мужской, а сейчас нам всем плохо: мы живем в одном доме, часто встречаемся, муж относится к этой женщине и ее детям лучше, чем к своим. Почему должны страдать две семьи?»

Что делать? Разойтись? Тогда из-за двух пострадают четверо. И кто? Дети» (Надя А., Волгоградская область).

«За все надо платить» — эти слова из письма М. Ногинской из пос. Черноголовка горьки, но, увы, справедливы.

«Читала ваше письмо, Игорь К., и казалось мне, что написал его тот человек, для которого я стала первой любовью. Сколько у нас с ним было первого — чистого, светлого! Никогда не ожидала, что однажды он станет чужим. Горько было, но надеялась. Долго надеялась. А потом узнала, что у него есть сын и нелюбимая жена. Прошло 8 лет. У меня своя семья. Но забыть первую любовь не могу. И все же подойди он ко мне сейчас — сказала бы ему: «нет». Мужа своего на человека, предавшего любовь, ни за что не променяю. Страдайте теперь всю свою жизнь» (Ольга Г., Харьковская область).

Жесткое письмо. Но в нем есть своя правда. И Марине К., и Игорю К., и всем, кто рассказал истории, подобные их историям, пенять не на кого. В отличие от Леоноры, любви не встретившей, у них любовь была. И не война, как у Кати, отобрала любимого. Они сами себя обездолили.

Впрочем, они, судя по всему, это понимают. Но, может быть, заново повторенное: «Люди, берегите свою любовь! У любви долгое эхо», — может быть, этот крик, вырвавшийся из сотен читательских писем, остановит чью-то вспыхнувшую сейчас ссору, вернет самолюбиво захлопнувшую дверь, заставит пожалеть, уступить, простить. Спросит себя: все ли я сделал для того, чтобы не изменить любви — этому лучшему из всех человеческих чувств?

«Говорят: «Родина». Но говорят и «малая родина». Это город, место, дом, где ты родился и вырос, где стал человеком. Я думаю, что и семья — это тоже малая родина».

Этими словами семнадцатилетней Антонины Ш. из Ворошиловградской области и завершим наш разговор.



Н. У. Алисова.

НЕУСПОКОЕННОСТЬ

*«Где работает ныне киноактриса Нина Алисова?»
«Где прекрасная, взволновавшая всех нас Лариса
из незабываемой протазановской «Бесприданницы?»»*

(Из писем в редакцию.)

Действительно, Нина Алисова не появляется на экране. И режиссеры, приглашая ее в свои фильмы, а это случается не так уж редко, дивятся тому, что получают отказ. Актриса считает, что среди предлагаемых пока не было ее ролей, а сниматься лишь бы сниматься не хотела, требовательный она к себе и своему творчеству человек.

Забегая вперед, приведу слова самой Нины Ульяновны:

— Я не киноактриса, хотя и окончила ВГИК и, будучи студенткой второго курса, снялась в «Бесприданнице». Снималась и в других фильмах. За участие в фильме «Дурсун» была удостоена Государственной премии СССР. Но я актриса театральная. И начало мое актерское — в театре. Это навсегда, до конца дней. Тридцать с лишним лет я работаю в Театростудии киноактера.

Кстати, роль Ларисы не была дебютом Алисовой в кино. Ее заметил и снял в своем фильме «Восстание в Руре» знаменитый актер и режиссер немого кино К. В. Эггерт. До сих пор хранит Нина Ульяновна фотографию этого режиссера с надписью: «Нине Алисовой — самородку. Верю в тебя, ты будешь актрисой».

Режиссер писал эти слова, зная, что 14-летняя Нина уже семь лет играет в профессиональном театре.

— Как давно это было, — улыбается актриса. — И как будто вчера. Детство... Знаете, я ведь родилась на рынке...

— То есть как на рынке?

— Да, да, на знаменитой киевской «бессарабке». Отец мой, Ульян Иванович, был рабочим рынка, и жили мы на верху большого круглого дома, в нижних этажах которого и размещался рынок. Меня так и называли — «дети рынка». Нас, ребят, в семье было

пятеро. Отец много работал, уставал, но по вечерам находил время и силы, чтобы почитать нам Пушкина, которого боготворил. Цыган по национальности, он хорошо чувствовал музыку, вдохновенно пел. Его пение приходило послушать актеры и режиссеры русского драматического театра (ныне это театр имени Леси Украинки). Бывал у нас и Николай Сергеевич Шараров, руководивший в то время Киевским детским театром. Он-то и пригласил меня в свой театр на роли мальчиков. Мне тогда не было семи лет, я даже читать еще не умела.

— Как же вы учили роли?

— Николай Сергеевич читал текст, а я запоминала. Память у меня всегда была хорошая.

— И вы помните свой первый выход на сцену?

— Еще бы! Играла главную роль — цыганского мальчика — в спектакле «Цыган Манру». Манру — имя моего героя. Была выпущена даже афиша: «Семилетняя девочка Нина Алисова в роли цыгана Манру». И вот премьеры. Меня облачили в широкие яркие шаровары, надели парик, загримировали. Тут мне захотелось увидеть маму, похвастать перед ней своим нарядом. Я спокойно вышла из-за

кулисы на авансцену, отыскала в зале маму и стала на глазах у почтенной публики объяснять ей, что это-де не мои волосы, а парик, хвалила шаровары... В этот момент выскочил режиссер и утащил меня за кулисы. Оскорбленная, я сорвала с головы парик и наотрез отказалась играть. В конце концов меня все-таки уговорили, но играла я в тот вечер без парика — принципиально. С той поры и «заболела» театром. Где-то я слышала очень точные слова: «Актёр — это не профессия, это диагноз». В 16 лет я приехала в Москву, чтобы стать студенткой ГИКа...

Алисову приняли условно; у нее не было среднего образования (не успела окончить музыкально-театральный техникум), и к тому же приехала она, когда учебный год в институте уже начался. Устроилась курьером в ЦПКИО, чтобы можно было как-то кормить себя и платить за «угол». Но уже в январе, после просмотра подготовленного ею этюда «Цыганка», за который она получила высший балл, девушка стала стипендиаткой и получила место в общежитии.

— В этом этюде, — продолжает свой рассказ Нина Ульяновна, — и увидел меня Яков Александрович Прота-



Алисова в роли госпожи Шредерс в фильме «Сын Иристонна».

ПОЧТА «РАБОТНИЦЫ»

О друзьях-товарищах

ЧЕРЕЗ ГОДЫ

Листая страницы четвертого номера журнала, я увидел портрет народной артистки РСФСР Людмилы Чурсиной, выполненный художником В. Орешниковым. Как и многие другие, я с симпатией отношусь к ее таланту. Но мне дорога еще и эта фамилия. Да, именно фамилия, уже много лет напоминающая о моем первом командире.

Начал я военную службу в 1939 году в Великих Луках. Командир нашей батареи Алексей Чурсин был человеком жизнерадостным, бодрым и энергичным. Мы, парни из Киева, Чернигова и Черкасс, очень его любили. Кажется, и он был доволен нами. Хорошо нам тогда служилось!

...Весной мы покинули Великие Луки и стали на охрану прибалтийского неба. В сорок первом нас, призванных тридцать девятого, обещали отпустить домой, а довелось мне вернуться в родные края спустя полторы тысячи дней и ночей.

С первого часа войны батарея приняла бой с эскадрильями фашистских бомбардировщиков, схватка продолжалась более пяти суток. 28 июня мы вышли на Псковское шоссе. Здесь я расстался с Чурсиным. Он был назначен командиром в подразделение пулеметчиков нашей части, а я остался на батарее. Мы шли с боями по одной дороге — через Сигулду, Цесис, Мадону, Псков, затем воевали у стен Новгорода, но встретиться никак не могли.

Увидев портрет Людмилы Чурсиной в журнале, я долго любовался открытым, доверительным взглядом, за которым чувствовалось тепло души, и думал о моем Чурсине. Потом стал читать статью о ней. «...Людмила родилась через месяц после начала войны, в вагоне эшелона, увозившего из Риги в эвакуацию семьи защитников Советской Прибалтики...» После этих строк я, помнится, даже вскрикнул. «Что с тобой, дедушка?» — спросил внук Дениска. Я сказал ему, что, кажется, нашел боевого друга, о котором ничего не ведал сорок лет. Тут же сел за письмо, адресовал его в Ленинград, в Академический театр драмы имени А. С. Пушкина, где, как сказано в заметке, играет актриса.

И вскоре получил ответное письмо из Великих Лук: «Крепко

обнимаю тебя, целую, родной мой! Это я, Алексей Чурсин. 21 мая в 20.00 раздался звонок из Ленинграда. Слышу голос Людмилы. Волнуясь, она говорит, что получила письмо из Киева от моего друга, и требует сказать, от кого... Я сразу назвал твое имя...»

Письмо было большое. Он писал о жене, дочерях, внуках, друзьях-товарищах, живых и павших, о заводе, на котором работает и сейчас, будучи уже пенсионером. И в письме чудесная фотография — Алексей и его жена. Такие красивые, влюбленные сидят рядышком. Алексей в военном мундире, с усами, а брови у него крылатые, взгляд сильный, лоб большой, светлый, такой и у дочери, Людмилы Чурсиной.

Спасибо «Работнице» за то, что помогла найти друга.

Е. ДЕСЯТНИК

г. Киев

О личном

МАМИН ДАР

Мне кажется, в молодости, лет до тридцати, человек не умеет оценить полноты нравственного дара своих родителей — это приходит тогда, когда он сам становится родителем, воспитателем собственных детей.

На мою долю выпало большое счастье: моя мама Екатерина Дмитриевна Машенко — чуткий, умный друг, человек большой души, такта, доброжелательности. Сейчас ей уже 72 года, но она продолжает работать уборщицей в молочном магазине. Нас у нее двое — я и брат, с семьей которого мама живет. Удивительны мамини письма — такие душевные, полные оптимизма и жизнелюбия.

Когда я уезжала учиться в Кишинев, никаких особых наставлений, как бывает в таких случаях, она мне не давала. Но те немногие слова, что я услышала от нее на вокзале, греют мне душу всю жизнь. «Доченька, — сказала она, — ты едешь в дальние края. Неизвечно, как сложится твоя жизнь. Всегда помни, что у тебя есть мать, родной дом и что там тебя всегда ждут». Если мне придется провоять своих детей — их у меня двое, — я скажу им такие же слова. А будь у меня сын, на его свадьбе я произнесла бы то же, что сказала мать на свадьбе моего брата: «Дорогой сын, ты выбрал себе хорошую жену. Люби ее, береги, делай все, чтобы ей было хорошо с тобой, и вы будете счастливы оба».

Такая мама в семье. И на работе ее отличает большое чувство долга. Заведующая магазином при мне назвала маму «беспартийным коммунистом». Казалось бы, велика ли работа — убрать магазин. Но мама делает это с такой добросовестностью и охотой, что все у нее блестит, сверкает чистотой, радуется глаз. И молоденьких продавцов она учит тому же — выполнять свое дело со старанием и любовью. Навер-

ное, потому нет в коллективе человека, который не относился бы к маме с уважением.

А. МОСКАЛЕВА

г. Кишинев.

Спроси с себя ЧУЖОЙ?

На автостанции в предвыходные дни всегда многолюдно. Былолюдно и в этот летний вечер. С трудом добравшись до кассы, я купил билет домой и вышел на улицу. Время приближалось к 8 часам. Вдруг слышу (прошло всего каких-то 20—30 минут) отчаянный плач ребенка. Идет вдоль вокзала малыш лет 4—5, не более, и утирает слезы руками. «Ты чего ревешь?» — подхожу к малышу. «Я папу потерял...» «Сейчас найдем твоего папу...» — успокаиваю я ребенка. — Как тебя зовут?» «Коля». — Мальчик заметно осмелел.

Отца Коли пришлось искать недолго. Он сам, увидя нас в помещении вокзала, поспешил навстречу. Рядом с ним шел, видно, Колин братик, лет трех.

— Опять слюни распустил! — Отец сурово взглянул на сына. — Что у тебя говорил: жди меня здесь.

Коля испуганно взглянул на отца.

...Минут через 5—10 прибыл автобус, и я занял свое место. Мои новые знакомые ехали тем же рейсом. Колин отец, поменявшись местом с пожилой женщиной, расположился рядом со мной. Познакомились, разговорились. От Александра я узнал, что ему 30 лет (на год старше меня) и что уже 4 года женат. Женился по любви, правда, как он выразился, взял с ребенком.

Случайно переведя взгляд на Колю, я увидел, что тот сидит на самом краю сиденья, в то время как его братик, Вова, удобно усевшись на коленях отца, с улыбочкой поглядывал на меня. Мне стало жалко Колю, и я усадил его к себе на колени.

А разговор наш с Александром продолжался. Узнав, что я до сих пор не женат, тут же стал давать мне разные советы: «Не бери жену с детьми», «Не живи у тещи» (при слове «теща» он со злобой чуть не сплюнул на пол) и другие. Но вот когда он мне полушепотом сказал, указывая на Колю, что малыш для него чужой, мне захотелось оборвать его и крикнуть: «Неужели из-за твоей «ошибки» должны страдать дети? В чем они виноваты? Ведь мы за них в ответе, с нас спрос!» Но я, к своему стыду, промолчал.

— Папа, скоро приедем? — спросил Коля.

— Скоро, — сухо ответил отец. ...За окном проплывали поля, мелькали деревья. Вскоре показались город. На душе у меня было неспокойно.

О. БРАМКОВСКИЙ,
реvisor управления Госстраха
Гомельская обл.

занов. Вызвал на переговоры. Я не пошла, так как студентам-первокурсникам было категорически запрещено сниматься. Тогда ассистент Протазанова, будущий замечательный киносказочник Александр Артурович Роу, переговорил с руководителем нашего курса Борисом Евгеньевичем Захавой, и вскоре я читала Протазанову Пушкина, Шелли... Позже судьба свела меня с такими мастерами, как Донской, Иванов-Барков, Хейфиц, Симонов. Но Протазанов со своей «Бесприданницей» — это начало, счастливеее начало. Лариса — роль, с которой я, по существу, не расстаюсь всю жизнь. Играла ее позже в Театре киноактера в постановке Р. Н. Симонова, в Новосибирске, Смоленске, Саратове и даже однажды сама рискнула поставить эту пьесу в театре. Не случайно и дочери я дала имя своей любимой героини. Дочь моя — актриса. Работает в Киевском театре имени Леси Украинки.

— Многие зрители старшего поколения грустят по поводу того, что не встречают вас на экране. А вы? Как вы к этому относитесь?

— Нисколько не грущу. Я театральная актриса. Я играю, и это — главное. Все прошедшие годы были наполнены интересной работой в театре, на концертной площадке. Играла Анну в «Каменном госте», Софью Ковалевскую в одноименной пьесе братьев Тур, Ольгу Ивановну в чеховской «Попрыгунье», Катарину в «Анжело» Гюго, шекспировскую Клеопатру, Анну в «Украденном счастье» Франко, Лейди Торренс в пьесе Уильямса «Орфей спускается в ад»... Да разве все перечислишь? Вела педагогическую работу, выпустила курс в Саратовском театральном училище, я ведь в 1960—1964 годах играла в Саратовском театре имени Карла Маркса. Много радости доставила мне и работа над композицией «Цыганка Таня» по книге Вересаева «Пушкин в жизни». В ней я впервые выступила и как автор композиции. «Нунча Горького, «Цыганская венгерка» Аполлона Григорьева, «Исповедь актрисы» Чернышовой — в этих работах я была не только актрисой, но и режиссером.

Написал Алексей Николаевич Арбузов пьесу «Старомодная комедия», и я «заболела» судьбой этой героини. И не «выздоровела» до тех пор, пока с замечательным актером нашего театра Сергеем Яковлевым не сыграла в этом спектакле.

Совсем недавно подготовила и показала большую программу — моноспектакль в двух отделениях. В него вошли не только сцены из многих спектаклей, иггранных мною в разные годы, но и новые работы.

— Какую роль вам хотелось бы сыграть?

— Кручинину в пьесе Островского «Без вины виноватые».

Мечтаю о ней давно. Уже начала репетировать. И знаете, я хочу сыграть не столько тему матери (она играетя всегда всеми исполнителями), сколько тему актрисы, тему ее служения искусству. И через нее — о людях, для которых искусство — сама жизнь, судьба, боль, счастье...

Л. ДНЕПРОВСКИЙ

ВЫБОР

Иногда мне кажется, что я прожил две жизни. Слишком велика пропасть, отделяющая меня — нынешнего, от меня — бывшего. И не потому, что так идеален я сегодня, а потому, что в прошлом я был за гранью, за той самой чертой, за которой и человеком-то назвать себя нельзя. Но расскажу по порядку...

Я родился на Алтае, в далеком и глухом поселке. Ни кино, ни радио, ни клубов. Позднее появилась единственная наша культурная отада — кинофильмы. Один — в два-три месяца. А так — балалайка да гармонь, выпивки да, что скрывать, бывали и потасовки. И не скажу, чтобы вызывало это какое-нибудь осуждение, порицание. Все обычно, привычно. Мы брали пример с мужчин, они, в свою очередь, нас одобряли — отсюда рождалось и крепло представление о мужских достоинствах.

Отслужив в армии, домой не вернулся. Мне так надоела степная глушь (о которой сейчас все больше тоскую). Я жаждал городской суеты.

В цирке я нашел предел своих мечтаний. Яркие прожекторы, красочное убранство, сотни нарядных людей, музыка, смех. Один из артистов (руководитель воздушного номера), заметив мое желание и физические данные,

начал заниматься со мной. Условно самые человечные: «Бросай пить и курить». Бросил. Занимался, не щадя сил. Пришел не большой, но все же успех. И, уверовав, что и черт мне не брат, я как-то тайком изрядно выпил.

На следующий день репетиция падение, перелом... Конец. Прощай, мечта, прощай, цирк!

Я страшно запил на свои случайные заработки. Бродяжничал. Временами рассудок брал верх: «Чем это кончится?». После многих попыток я снизил «дозу» и осел. Устроился в колхозе — пошел в кузницу молотобойцем. Через полгода я уже был в прекрасной форме. Собирались разыскивать свой цирк. Но... встретил девушку, женился. Но много прошло светлых дней. Поняв, что мечта моя стала еще дальше, я снова запил. И жена мне не хороша, и работа не та... Пропивал все семейные деньги, поменял множество работ: увольнялся, и увольняли... Допился аж до видеений, до мысли о самоубийстве.

И вот одним вечером (я даже запомнил число — 6 февраля 1969 года) абсолютно трезвый — видно, не нашел, что выпить, — явился домой. Жена сидела с сыном на руках. Он безмятежно спал. А она беззвучно плакала. И с таким отчаянием и страхом смотрела на меня, что я оцепенел. К друзьям в тот вечер не пошел. До рассказа мы с Ниной проговорили. Может, кому-то покажется наивным, но новая моя жизнь началась покупкой баяна. Да, да. Четыре месяца я не выходил никуда, кроме работы. Каких только насмешек от бывших друзей не услышал! Выдержал. И музыкой всерьез увлекся. Только вот вину свою перед Ниной чувствую постоянно. Навер-

ное, жизни не хватит, чтобы испушить нанесенную ей обиду.

А дальше? Дальше все пошло так, как и должно быть. Постепенно стали отмечать меня на работе, даже в газете писали. Доска почета, аллея Славы, лучший рационализатор, и так далее.

И вот думаю: легче всего перекладывать на чужие плечи свою вину и надежду на спасение. Мол, нет клубов трезвости, нет культурных развлечений — и я пью. Но разве в кино, в спортивные и шахматные клубы ходят пьяницы? А что мешает заняться музыкой, фотографией, мало ли чем? Врачи помогут — слышал я. Но абсолютно уверен — спасение в нас самих. Иначе — зачем же мы? И не надо пенять на многочисленные соблазны. Я не боюсь ходить на торжества, ни одна свадьба не обходится без моего баяна, но еще не родился тот человек, который смог бы теперь уговорить меня выпить глоток. Я слишком поздно нашел себя, но выбор свой сделал твердо.

А. ИВАШИН

г. Запорожье.

Скажете, мелочь?

ДЕФИЦИТНАЯ СУМКА

Обращаюсь к вам от имени многих пенсионеров города Свердловска. Мы пожилые люди, но магазины, работа по дому, в садах, огородах остается за нами. Носить тяжелые сумки нам уже не по силам. И как бы выручила сумка-тележка — удобная, легкая, вместительная. Но ку-

пить ее не так-то просто. Сколько ни искали в наших магазинах, все напрасно.

И как мы обрадовались, когда увидели в каталоге Посылторга, что московская база хозяйваров (Москва, Ж-440, ул. Таганская, 58) высылает их налоговым платежом. Однако радость была преждевременной. Вот что ответила база: «На ваше письмо сообщаем, что тележек-сумок база в наличии не имеет и поступлений в ближайшее время не ожидается. В связи с этим удовлетворить вашу просьбу, к сожалению, не имеем возможности».

Может быть, их вообще сняли с производства? Дорогая «Работница», помоги нам! Пусть услышат нас заводы-изготовители и все те, от кого зависит выпуск сумок-тележек: мы ждем появления их в магазинах, они нам очень нужны.

По просьбе многих жителей
нашего города
И. ВОРОБЬЕВА

г. Свердловск.

От редакции:

В отделе торговли товарами бытового назначения Министерства торговли РСФСР нам сообщили, что сумки-тележки производят в трех городах — Москве, Брянске и Куйбышеве. Выпускаются они очень малыми партиями, что, естественно, не может полностью удовлетворить запросы покупателей. Учитывая возрастающий спрос на этот товар, Росхозторг обратился в соответствующие министерства с просьбой увеличить производство сумок-тележек в 1982 году. Надеемся, что в ближайшем будущем желающие смогут купить это дефицитное пока изделие.

По следам наших выступлений

«Точки просчета» — под таким заголовком в 7-м номере журнала за 1981 год была опубликована критическая статья Н. Калачевой. В ней рассказывалось о недостатках в работе службы быта г. Барнаула, о низком качестве чистки и крашения одежды, растянутых сроках выполнения заказов. В ответе начальника краевого управления бытового обслуживания П. И. Рыкова сообщается, что факты, изложенные в статье, рассмотрены на совместном заседании управления и Барнаульского горисполкома.

Разработаны и утверждены комплексные меры по улучшению работы, дальнейшему развитию и совершенствованию химической чистки и крашения одежды. Намечено выделить 700 квадратных метров дополнительной площади для расширения сети приемных пунктов, предполагается открыть 7 новых микрохимчисток самообслуживания.

Краевое управление бытового обслуживания установило постоянный контроль за качеством и сроками вы-

полнения заказов в объединении «Алтайкрайхимчистка».

Директор объединения В. Я. Бутянова освобождена от занимаемой должности. Привлечены к дисциплинарной ответственности работники управления, допустившие просчеты в работе, старший инженер производственного отдела управления Н. Г. Викторова понижена в должности.

Объединением приняты меры по улучшению обслуживания населения. Объем услуг, оказываемых населению, увеличился.

В статье Е. Исаковой «За спиной дефицита», опубликованной в № 2 за этот год, говорилось о неудовлетворительном качестве и скудном ассортименте выпускаемых промышленностью синтетических моющих средств.

Как сообщил редакции заместитель министра химической промышленно-

сти СССР В. С. Смирнов, статья была рассмотрена министерством. Минхимпром разработал и внедряет программу комплексной стандартизации продукции. Это позволит улучшить качество сырья, применяемого для СМС (синтетических моющих средств). На Сумгайтском заводе, продукция которого была подвергнута критике, проводится капитальный ремонт. На производственном объединении Латвбыхима освоен выпуск специальных стдушек. ВНИИХИМпроект разрабатывает новые порошкообразные СМС для применения их в механизированных прачечных и в быту.

Систематически совместно с торговыми организациями рассматривается ассортимент, снимаются с производства устаревшие образцы, осуществляются мероприятия по улучшению упаковочных материалов.

В корреспонденции «Молочные реки — бумажные берега» (№ 9, 1981 г.) сообщалось о неудовлетворительной работе молочных кухонь и затаяншемся строительстве специального цеха по выпуску продуктов детского питания в г. Воронеже.

Министерство мясной и молочной промышленности РСФСР рассмотре-

ло факты, изложенные в корреспонденции. Член коллегии министерства В. А. Павлов сообщил редакции, что Воронежское производственное объединение молочной промышленности силами своего проекторского бюро разработало проектно-сметную документацию на строительство цеха по производству молочных продуктов для детского питания в г. Воронеже. В настоящее время Минлегицмашем изготавливается комплект оборудования для цехов детского питания мощностью 15 тонн в смену, испытание которого намечено на второе полугодие 1982 года. Такой комплект предусмотрено установить в цехе детского питания г. Воронежа.

Заведующая Воронежским горздравотделом Г. Е. Соловей сообщила о мерах, принимаемых в городе: закончен ремонт молочной кухни при поликлинике № 8, здесь заменено оборудование. Эта кухня и молочная кухня при детской поликлинике № 9 ежедневно выпускают до 2 тысяч порций детского питания каждая. На молочной кухне поликлиники № 1 строительные работы закончены, ведется монтаж оборудования и вентиляции — после ввода в строй она будет давать 10 тысяч порций в день. Начат ремонт молочной кухни при поликлинике № 3.



Фото В. МАРИНЬО.

Продолжаем разговор о строительстве
«объектов особого значения»

«ПОЧЕМУЧКА, «РОДНИК» И ДРУГИЕ

Теплые и веселые названия эти принадлежат новорожденным детским учреждениям. Они стали заголовком репортажа с заседания Клуба общественниц, опубликованного в февральском номере журнала. Речь на заседании шла о росте сети яслей-садов.

Деловым, взволнованным получился тогда разговор. И он не завершился, вылившись на журнальные страницы. К нему подключились сотни читателей. Дело-то общегосударственное!

Разъехавшись по домам, участницы заседания продолжают держать редакцию в курсе дел. И как же радуют добрые вести!

Вот сообщение **З. Г. Лабзиной**, заведующей детсадом № 31 объединения «Горьковский автомобильный завод»: «Дети наших автозаводцев в этом году отпраздновали еще три новоселья, вступили в строй «Конек-Горбунок», «Жемчужинка», «Полянка». Строители сдали детские сады с отличным качеством. Ритмичной работе помогал общественный контроль, о положении на стройках постоянно докладывали на цеховых планерках, производственных совещаниях, были созданы посты, проводились рейды. Сейчас строители закладывают еще один сад, на 320 мест».

«Нашу новостройку назвали «Русалочка», — рассказывает **Е. В. Наркевич**, руководитель отдела детских дошкольных учреждений Кировского объединения «Электромашиностроительный завод» имени Лепсе. — Обуродовали зимний сад: ведь зима у нас долгая, и для ребятшек так важно общение с живой природой. Есть и бассейн, уверены, он станет помощником в закаливании детей, в их оздоровлении».

Любопытная закономерность: добрые вести идут оттуда, где и в прошлой пятилетке хорошо поработали. Словно бы закрепившаяся традиция помогает не снижать ударных темпов!

«В Жданове за год открыли четыре детских сада, вот-вот сдадут еще два, — сообщает председатель городского женсовета **Л. В. Пономаренко**. — Очень важно, что детсады возводятся в новых районах, в рабочих поселках — значит, меньше ребят придется возить в транспорте в центр города. В горисполкоме считают с мнением общественниц и при выборе проекта и

при определении места для будущего детского учреждения».

А вот в Коломне мнением общественниц не интересовались. **А. Г. Анисова**, начальник сектора детских учреждений объединения «Коломенский завод», призналась тогда на заседании клуба, что руководство завода не считало нужным советоваться с работниками сектора при выборе проекта будущего детского сада. И лишь когда развернулась стройка, общественницы обнаружили, что проект взят устаревший, без спален. А изменился ли порядок выбора проекта сейчас? Да, **А. Г. Анисова** с удовлетворением отмечает, что теперь к мнению детского сектора и женсовета прислушиваются, в этом году строительство идет по проектам, отвечающим сегодняшним требованиям. Один детсад уже сдан, другой строится — на 320 мест.

К сожалению, далеко не все письма подключившихся к обсуждению читателей выдержаны в мажорных тонах.

«Огромная цифра — 2800 тысяч мест в новых яслях и садах. Действительно, целое ребячье государство выросло за годы десятой пятилетки! — откликнулся **К. Проскурин** из Пензы. — Жаль только, не нашлось пока в этом ребячьем государстве местечка для нашей Катерины...» Подписывает свое письмо он так: «Работающей молодой девушкой, муж успешно работающей молодой бабушки, отец тоскующего без работы молодого специалиста».

И еще письмо мамы — «тоскующего без работы молодого специалиста», и еще...

«Утром смотрю из окна, как люди спешат на работу, толпятся на автобусной остановке, и так завидую им! — признается **З. Ермакова** из Нижневартовска. — Игорьку скоро пять, он общительный, тянется к детскому коллективу, а очередь в сад все не подходит. У меня дефицитная для Нижневартовска профессия, но бабушек-тетушек, увы, ни у меня, ни у мужа нет, няню тут ни за какие деньги не сыщешь. Да и мыслимое ли дело в наши дни доверять воспитание ребенка невесте кому?»

«Очень люблю своих ребятшек, но как хочется быть нужной не только собственной семье, но и бригаде, цеху», — пишет **К. Рахматова** из Чарджоу.

Прислушайтесь: в каждом из этих писем

ощущение слитности личных планов и планов общегосударственных.

Матери благодарны партии и правительству за неустанную заботу — еще одно яркое подтверждение этой заботы недавнее постановление ЦК КПСС и Совета Министров СССР «О мерах по усилению государственной помощи семьям, имеющим детей». Частично оплаченный годовой отпуск после рождения ребенка, возможность еще полгода сидеть дома с малышом при сохранении трудового стажа и гарантировании прежнего места работы — наверное, многие матери воспользуются этой возможностью. Но после полутора домашних лет хочется — и нужно! — вернуться на работу. Нужно это всем — и семье, и предприятию, и государству.

Как же подвинулись мы — страна в целом — в росте сети дошкольных учреждений за первый год одиннадцатой пятилетки? Разумеется, это еще не подведение итогов года. Журнал сдается в набор, когда известны данные лишь за три квартала. Но вспомним: на заседании Клуба общественниц все выступавшие дружно говорили о необходимости ритмичного строительства яслей-садов, о недопустимости штурмовщины в последнем квартале, а тем более в последнем месяце года. Единим было мнение: желательно вводить детские сады, как и школы, не позднее 1 сентября. И высказывались серьезные претензии к Госплану: само планирование, дескать, предполагает ввод большинства объектов в четвертом квартале года.

Действительно, пока это так. В плане текущего, 1981 года на последний квартал запланирован ввод 67 процентов новостроек. Но это же не значит, что они и строятся должны в конце года! Речь идет о вводе объекта, то есть о завершении отделочных работ, а само строительство регламентируется планами освоения лимитов в предшествующих кварталах.

Давайте же посмотрим, полностью ли освоены по кварталам выделенные лимиты. Увы, данные ЦСУ вызывают тревогу. Планы и первого, и второго, и третьего кварталов не выполнены и по вводу объектов и по освоению лимитов. Так что к напряженному плану последнего квартала приплюсовывается все, что недоделано,

недоосвоено, упущено за первые три. Справятся ли строители? Сведущие люди качают головами. И уж наверняка от штурмовщины пострадает кое-где качество работ. Ведь не для галочки сдаются объекты — для ребятишек! Известен нам такой, к примеру, факт: в детском саду № 35 производственного объединения «Сургутнефтегаз», сданном прошлой зимой в предновогодней спешке, тут же пришлось половину групповых комнат поставить на ремонт. Какой же толк и родителям и детям от садика, который лишь числится введенным в строй?

Посмотрим, как строятся ясли-сады по линии министерств. Как отставали Миннефтепром, Мингазпром, Минхимпром, Минуглепром, так не могут они похвалиться вводом яслей-садов и в этом году. В чем же причины столь серьезного отставания? Объективные трудности? Но ведь у других министерств тоже есть трудности, однако они преодолеваются ценой больших усилий и неустанного внимания. Например, Министерство легкой промышленности СССР — самый, кстати, крупный из заказчиков — добывается от своих подрядчиков ритмичного строительства яслей-садов. План трех кварталов по освоению лимитов выполнен Минлегпромом. А почему? Потому что строительство каждого (подчеркиваем, каждого, в какой области и республике он бы ни строился) детского сада строго контролируют здесь работники управления жилищно-коммунального хозяйства, культурно-бытового обслуживания и детских учреждений. И если отставание, тут же в Москве узнают о его причинах и примут немедленные меры.

И. Х. Бужеря, начальник этого управления Минлегпрома, рассказал нам не только о строительстве новых детских комбинатов, но и о реконструкции имеющихся. Также неотложная задача. Нельзя же допускать, чтобы дети воспитывались в разных условиях: одному посчастливилось попасть в садик, выстроенный по сегодняшнему проекту, а другой растет в старом, тесном и неудобном. И дополнительные детские места при реконструкции появляются. Вот примеры настоящей заботы. Московское производственное кожгалантерейное объединение: к садику на 100 мест пристроили веранды, утеплили их, теперь в гораздо лучших условиях воспитываются 140 детей. То же самое сделали на Калининском хлопчатобумажном комбинате. Тамбовская швейная фабрика «Цна» выстроила для своих ребятишек бассейн; Харьковское меховое объединение тоже пристроило бассейн к детскому комбинату.

Познакомившись с данными ЦСУ за три квартала, просим прокомментировать их представителей Госплана СССР и Министерства просвещения СССР.

Л. В. Перепелкина, главный специалист отдела образования и культуры Госплана СССР:

— На заседании Клуба общественниц «Работницы» высказывалось мнение, что ритмичности ввода детских учреждений может помочь финансирование задела в году, предшествующем строительству. Такое мнение приходится слышать нередко. В октябре — декабре на больших строительных объектах ведутся отделочные работы, механизмы для закладки «нулевого цикла» высвобождаются — почему бы в эти месяцы не использовать их?

Идея разумная, однако в ближайшее время планировать средства на задел не

предполагается. Объясню, почему. По существующим нормам продолжительность строительства детских дошкольных учреждений — от 4 до 9 месяцев в зависимости от проекта, от объема работ. Начав строительство в январе, подрядчик обязан сдать объект в том же году. Стоит ли распылять средства, выделяя часть их на задел, а затем на оставшийся объем работ?

К сожалению, нередко бывает, что «нулевой цикл» начинается вовсе не в январе, строители раскачиваются до сентября и только к концу года набирают необходимые темпы. Именно такую картину рисует сводка ЦСУ. Разговоры о ритмичности, увь, так и остаются пока разговорами. А в результате из года в год по стране не осваивается 50—60 миллионов рублей, выделенных из государственного бюджета на строительство детских дошкольных учреждений. И когда поднимается вопрос об увеличении лимитов, нельзя закрывать глаза на эти неиспользованные средства.

Обычно принято критиковать строителей. Но, разбираясь с конкретными случаями срыва сроков, зачастую обнаруживаешь и вину заказчика: к первому январю не подготовлена документация или не расчищена площадка в том месте, где намечено возвести детский комбинат. Успеем, дескать, впереди целый год.

Госпланом учтены пожелания — более равномерно распределить ввод детских учреждений по кварталам. В плане на следующий, 1982 год уже не 67 процентов ввода предусмотрено на четвертый квартал, а 44 процента (на третий квартал — 34). Но самое главное — на местах так организовать дело, чтобы планы четко выполнялись поквартально. И роль общественности тут огромна. Проконтролировать, как подготовлены к строительству площадка и подъездные пути, вовремя ли завершены «нулевого цикла», выдерживается ли график строительства, высоко ли качество работ.

М. И. Журавлева, заместитель министра просвещения СССР:

— Пока что в этом году строители огорчают. Конечно, кое-кто из отстающих соберется с силами и сумеет выполнить годовой план в сжатые сроки. Но расчет на аврал оправдывается далеко не всегда: десятки, даже сотни детских учреждений могут остаться недостроенными, не откроют в этом году двери для ребятишек. А значит, объекты перейдут на следующий год и будут отвлекать рабочих, строительную технику от выполнения планов 1982 года.

Поинтересуемся, каковы успехи в строительстве у отдельных республик. Вновь бросается в глаза та же самая закономерность, что и в сообщениях ваших активисток: кто строил хорошо, тот и не снижает темпов. На Украине осваивают лимиты и вводят детские учреждения органов народного образования из квартала в квартал. В Грузии как выполняли планы десятой пятилетки, так же руководствуются планами и сейчас (правда, процент охвата детей яслями-садами в этой республике пока еще невысок, однако сеть детских учреждений пополняется там постоянно и ритмично). Неплохо идет строительство яслей-садов в Ленинграде, Свердловской, Ивановской и ряде других областей России. А вот в Азербайджане, где план десятой пятилетки выполнен всего на 60,2 процента, и сейчас никак не возьмется за дело всерьез: за три квартала освоена лишь треть годовых ли-

митов. В графе же «ввод» по Туркменской ССР — мы не поверили своим глазам! — рядом с плановыми заданиями нет цифр выполнения, только прочерки — и в первом квартале, и во втором, и в третьем. Не введено ни одного детского сада! Да, при таком положении дел вашей читательнице из Чарджу, письмо которой приведено выше, едва ли доведется скоро вернуться в бригаду...

На XXVI съезде партии и в последующих партийных решениях подчеркивается недопустимость неоправданного затягивания сроков строительства. И хотя наши объекты по объему работ совсем малы, иной раз умудряются растянуть стройку на 4—5 лет. Например, в городе Шелехове (Иркутская область), организации Минпромстроя возводят детский сад с 79-го года, а в Тюмени во 2-м микрорайоне ясли-сада на 280 мест заложен и вовсе в 78-м году, и мамы, с надеждой взиравшие на эту стройку, уже отвели сыновей и дочерей в первый класс. Это в самой Тюмени. А если взять данные по Тюменской области: из 81 пускового объекта текущего года 20 детских дошкольных учреждений строятся уже более трех лет.

Это тревожное положение со строительством яслей-садов в Тюменской области недавно рассматривала коллегия Министерства просвещения СССР. В бурно развивающейся промышленной области тысячи неудовлетворенных заявлений на получение мест в детских учреждениях от родителей, работающих на предприятиях Миннефтепрома, Мингазпрома, Минэнерго, Мингео и других министерств и ведомств. И в то же время на этих предприятиях острый дефицит рабочих кадров, а тысячи мам вынуждены оставаться дома. Дети не получают коллективного воспитания, необходимой подготовки к школе. Понятно, что такое положение осложняет работу и в имеющихся детских учреждениях: они перегружены, в них труднее наладить полноценную воспитательную работу.

Нельзя не учитывать, что средний возраст населения в молодых городах Тюменского Севера 25—26 лет, поэтому рождаемость здесь гораздо выше средней по стране. Именно с учетом этого обстоятельства области отпущены дополнительные средства на культурно-бытовое строительство. Но полностью ли осваиваются эти средства сейчас? К сожалению, ничего утешительного в данных за три квартала: лимит государственных капитальных вложений использован всего на 48 процентов, введена в строй лишь шестая часть — то есть один из шести — запланированных на год яслей-садов.

В материалах XXVI партийного съезда названа цифра: «Построить дошкольные учреждения не менее чем на 2,5 миллиона мест». Задание на пятилетку напряженное. Но оно должно быть выполнено! И будет выполнено, если к строительству яслей-садов будет привлечено всеобщее внимание, если повсеместно будет преодолена инерция равнодушия, недооценки этих объектов — «объектов особого значения».

Ход строительства детских дошкольных учреждений — тема эта остается злободневной и будет на повестке дня до тех пор, пока существуют в стране очереди в ясли и сады.

**В. РУСАКОВА,
Т. РЯБИКИНА**



О. БОГАЕВСКАЯ. ДЕТСКИЙ ПРАЗДНИК.

Музей имени Г.И. Успенского
ул. Мухоморова, 25
125080 Москва



— Интереснее наших мохнатых и пернатых нет ничего на свете,— считают Таня Кравченко, Лена Огонькова и Наташа Агамалян из кружка юных биологов Московского зоопарка.



Вот и пробежал по дням-ступенькам еще один год. Какими были для тебя эти ступеньки? Радостно ли было подниматься по ним? Не топталась ли ты порой на одном месте? Ты говоришь: «Я училась, и это уже дорожка вверх». Правильно. А в свободное от уроков, от работы время? Вокруг тебя удивительный в многообразии своих красок и звуков мир. Что из этого многообразия захватило тебя, вошло в круг интересов, стало увлечением? Об этом наш разговор в сегодняшней «Подружке». Может быть, ты захочешь продолжить его? Ждем писем.



Лена Шмакова и Лена Филипчикова, члены студии дизайна Центральной станции юных техников, увлечены художественным конструированием, оформлением интерьеров.

Люба Яшукина, Таня Тихонова, Таня Борисычева — участницы фольклорного ансамбля Дома культуры подмосковного племзавода «Коммунарка».



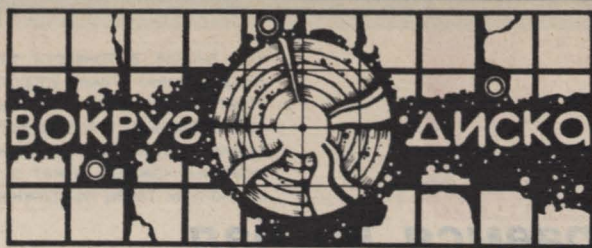

3 рители напряженно всматриваются в экран. Хроника военных лет. И вдруг знакомые картины: «Это же наше!» Обелиск с именами земляков, улицы и дома, где они жили. В далекие сороковые навсегда проводили их вот за эту околицу, что сейчас на экране. Стихла мелодия фронтовой песни. Продолжает рассказ автор композиции Паша Петров, сделавший эти снимки здесь, в селе, буквально за несколько часов до начала программы. Вот почему такое волнение в заполненном до отказа зале клуба архангельского села Дорогорское.

А в другом зале, за тысячи километров отсюда, собрались студенты Ташкентского университета. И тоже яблоку негде упасть.

Луч прожектора пробежал по толпе и остановился на небольшой сцене, приковав внимание к трем фигурам в светлых комбинезонах. «Выступает ансамбль «Не своим голосом!» — сообщил ведущий. Это была шутка: номер шел под фонограммы с записями эстрадных звезд мира. Чередуется песни, ритмы и соответственно — музыкальные инструменты: гитары в руках трех солистов сменяются саксофонами, банджо. Все на сцене, включая микрофонные стойки, пляшет. Вовлекаясь в это веселье, танцует весь зал. На 20-й минуте динамичную «хореографию» прерывает «строгий профессор» словесной дуэлью со «студентом-двоечником», пришедшим на экзамен. Собравшиеся сразу узнают в неравном собрании одного из присутствующих в зале. Он краснеет, но громко хохочет вместе со всеми. И снова танцпауза, после которой ведущий предлагает познакомиться с историей университета. На экранах цветные изображения факультетских зданий, портреты ученых, фоторассказ об исследовательской работе студентов... Так и движется увлекательный вечер, гармонично соединивший танцы и полезную информацию, веселое и серьезное.

Совсем не похоже содержание этих двух вечеров. Но название у них одно — дискотека.

Что же это такое — дискотека? Почему сегодня так магически действует она на молодежь? Школьники, учащиеся, студенты обмениваются дисками, кассетами с записями, изобретают цвето- и светоустановки, переснимают на фотопленку картинки из иллюстрированных журналов. Вошли в обиход слова: дискотека, дискокафе, дискотека, дискотеатр, диско, диско...

Все, что разыгрывается вокруг диска, может быть и очень значительным, как встреча в сельском клубе под Архангельском, весельем и серьезным, как вечер в Ташкентском университете. Одно условие здесь непременно — содержательность. Мало нажать на клавишу магнитофона, спроецировав на стену слайды. Мало выйти диск-жокею и начать, приплясывая под музыку, доверительно пересказывать сюжет английской или французской песни. Вечер в дискотеке должен обогатить духовно, хоть на шаг раздвинуть кругозор. Слышу возражение: «Это же не лекция, не радиопередача и не клуб любителей». Представьте: это и лекция, и спектакль, и кино, и концерт, и клуб любознательных, соединившиеся вместе. Новый вид информации создан самостоятельно, любителями, а потому точно рассчитан на интересы совершенно определенной аудитории. Ведь организаторы дискотеки сами из этой среды и хорошо знают, что ее волнует, что ей интересно в данный момент.

Круг дискотечных программ широк. Тут и видеозвуковые страницы истории Родины, комсомола и проблемы сегодняшнего дня, волнующие молодежь. Приглашение в мир серьезной музыки, поэзии, живописи. Знакомство с новыми музыкальными направлениями и отдельными исполнителями. На недавнем конкурсе дискотек Сибири, например, десятиклассники из Барнаула показали театрализованную историю жизни английского певца и композитора, одного из знаменитой четверки «Битлов», Джона Леннона. Готовя дискоспектакль, ребята использовали остроумно заглавную статью журналиста-международника М. Стуря, опубликованную в газете «Советская культура».

А в Москве члены молодежного клуба «Дорога» при Дворце культуры автозавода имени Ленинского комсомола создают дискотечную программу, главная цель которой — профориентация. Кстати, делают ее подростки, которые совсем недавно бездумно проводили свободное время в подъездах. С фотокамерой, микрофонами ребята побывали в цехах, взяли интервью у рабочих и руководителей предприятия. Сейчас изучают историю завода, подбирают фотодокументы, самозабвенно занимаются музыкальным оформлением, ищут световые эффекты.

Войти в мозаичную тематику дискотеки может все. В Днепрпетровске, к примеру, один любитель кактусов отснял своих колючих питомцев на пленку, попросил подобрать музыку, и в дискотеке «Мелодия» выступил с интерес-

ным рассказом об этих экзотических растениях.

А если у вас большая коллекция марок, значков или вы занимаетесь в секции плавания, ходите в кружок кройки и шитья, увлекаетесь туризмом, в походах много фотографируете — разве не хочется поделиться своим богатством с друзьями? Так покажите его на дискотеке, расскажите о своем увлечении.

Вам кажется мое предложение неожиданным. Вы, наверное, не думали, что со своими коллекциями, поделками, рукоделием можете выйти на дискотечную площадку. Выходите! Дискотека так много вмещает в себя, что найти в ней приложение своим дарованиям и наклонностям может каждый. Не случайно, например, в ленинградском Дворце культуры объединения «Красный выборжец» все кружки: фото, танцевальный, драматический, радио и другие — участвуют в создании дискотечных вечеров. Дискотека пробуждает способность творить. Здесь легко найти роль, в которой можно и утвердиться и проявить себя.

В многообразии этих ролей есть, конечно, самые главные. Например, ведущий — диск-жокей. Находчивый, остроумный импровизатор, он первым встречает гостей и до последней минуты управляет течением программы и всем, что происходит на вечер. Не обязательно, чтобы он умел танцевать или петь. Главное, чтобы собравшиеся увидели в нем знакомого человека с хорошим вкусом, мнению которого можно доверять.

Сценарист. Он создает будущий вечер на бумаге. Воплощает его в жизнь режиссер. Его задача соединить музыку, изображение, текст ведущего, все зрительные и звуковые эффекты в содержательное, увлекательное действо. А художники, дизайнеры, создатели слайд-фильмов, мастера световых и звуковых эффектов? От них зависит атмосфера дискотечного праздника.

Б. СОКЛОВСКИЙ



Рис. М. КАКУШКИНА, С. ДОРОХИНА

Плюс изобретательность

«Мы очень хотим, чтобы у нас была своя дискотека. Как организовать ее, как оформить зал, как создать световые эффекты? Как сделать это все самим?» — спрашивают нас Ольга Матвеева, ученица буртлинской школы Воронежской области, Ирина Найдина из Могилева, Нина Максименко из Ухты и многие другие.

Отвечают на вопросы архитектор-дизайнер Михаил Какушкин и художник-педагог Сергей Дорохин.

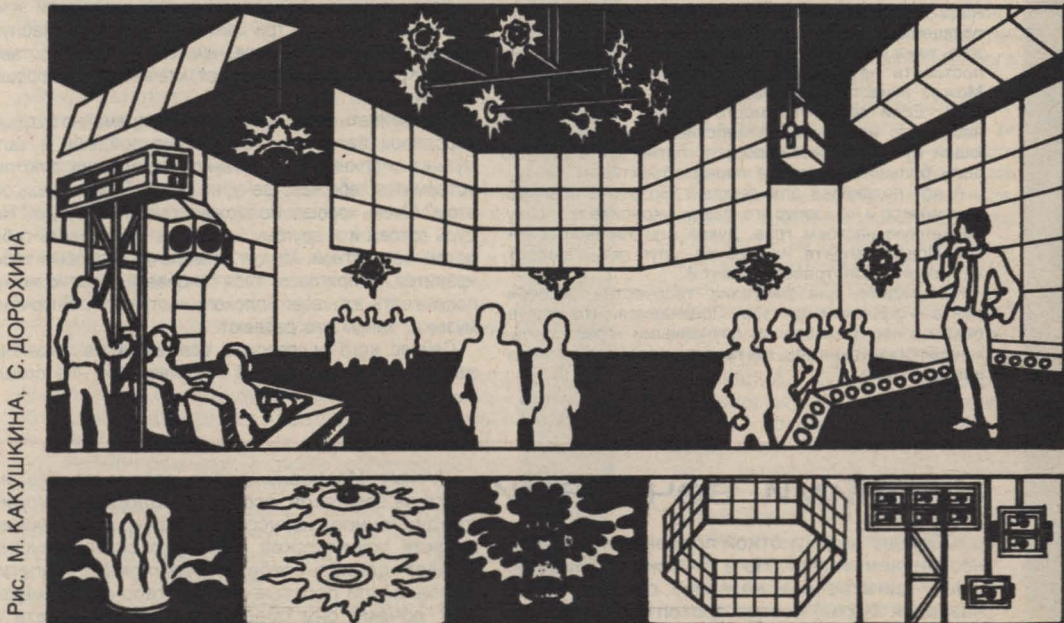
Мы прочли письма читательниц «Подружки» и сразу вспомнили такой случай. Как-то, это было год

назад, мы проводили занятия в изокружке при одном из московских жэков. Вдруг слышим: в соседней комнате шум, грохот. Оказалось, подростки пришли на дискотеку и настраивают аппаратуру. Мы оглядели уютное, казенного вида помещение с белым плафоном над головой. «Это и называется дискотека?» Пожимают плечами: «Вот ребята принесли диски — будем танцевать...»

Мы решили помочь им. Вместе придумали тему: «День молодого человека». Знатоки музыки отобрали — и с большим вкусом! — магнитозаписи, передающие ритмы утра, дня, вечера, шумы города. Девочки

принесли кипу старых журналов, вырезали иллюстрации, подбирали слайды, подходящие по теме. Потом взялись оформлять зал. Из высоких консервных банок, которые в обилии выкидывала на помойку расположенная по соседству кулинария, сделали светильники. Разрезали блестящий металл кровельными ножницами и развешивали, как цветок или солнце.

Конечно же, дискотеку можно организовать самим, своими силами, используя, как говорится, все, что окажется под руками. Правда, к этому нужно приложить немалый труд плюс изобретательность.

Самое сложное, как выражаются дизайнеры, освоить пространство и свет. Что тут посоветовать? Необычность интерьера создает объемный потолок. Для этого высоко над головой натяните крепкий шнур вдоль и поперек, чтобы снизу потолок напоминал тетрадный лист с размером клеток приблизительно метр на метр. К шнуру подвешиваются квадраты картона или плотной бумаги, на которых заранее можно написать программу вечера, изречения, афоризмы, нарисовать или наклеить картинки, сделать коллажи, прикрепить ветки с осенними листьями. Тот же картон, только чистый, послужит экраном. Его составляют из нескольких квадратов, небольшой зазор между ними не помешает изображению. Лучше, если экранов будет несколько, так же как и проецирующих аппаратов. (Кодоскопы, диапроекторы есть в школе и у многих дома.) Надеемся, что наш рисунок тоже будет подсказкой.

Трудно представить дискотеку без слайдфильмов. Они могут быть сюжетными — делаться по принципу диафильма. Пусть те, кто увлекается цветной фотографией, попытаются использовать и комбинированные съемки и многие другие фотофокусы. Как подать слайдфильм? Тут тоже простор для фантазеров. Наряду с обычным можно делать импульсивное проецирование: мигание кадра, вспышки или, наоборот, плавное вытеснение кадра кадром.

Зрительная информация, как и все цветное оформление, играет определенную роль в создании атмосферы вечера. Свет должен быть регулируемым. Любители электротехники — всегда найдутся такие среди мальчишек — сумеют вывести провода на один щит, чтобы удобно было прибавлять или убавлять силу света. Подсветки наподобие тех, что мы изобрели с подростками для дискотеки в жэке, разноцветные лампы, цветные стекла светильников, разбрасывающих по стенам лучистый свет, сделают обстановку праздничной, таинственной. Если в зале темно, а надо высветить лицо говорящего, танцующего или поющего, в качестве прожектора можно использовать тоже обычный диапроектор. Для этого его нужно поставить на фотоштатив и плавно поворачивать. Можно оснастить его набором цветных светофильтров. Если вставить вместо слайда непрозрачную насадку с небольшим отверстием, получится рисующий луч. Если же, наоборот, пятно света должно быть большим, укрепите перед объективом линзу.

А вот подсказка для девочек. Возьмите обычный вентилятор и на корпус его сзади укрепите тряпочку, смоченную настоем трав, духов или хвойной эссенции. Представляете, на экранах — луг, лес, а в воздухе пахнет разнотравьем, тайгой.

Как видите, для фантазии, творчества, эксперимента — огромный фронт. Признаемся, что это увлекло и нас. Оказавшись случайными «соавторами» жэковских мальчишек, мы поняли, какое это захватывающее дело.



Собираемся на бал

А что надеть? Что-нибудь понарядней, то, что носишь не каждый день. Любимые джинсы отложи, пожалуй, в сторону. Все-таки это не праздничная одежда. И новый шерстяной свитер, хоть и хочется скорее показаться в обновке, не для танцев. В нем будет неудобно, жарко, да и деловой спортивный вид — не к случаю. Во время сборов на вечер, когда особенно хочется быть красивой, нередко обнаруживаешь: вещей много, а надеть нечего. Новая блузка — недавно уговорила маму ее купить, убеждая, что она решит все проблемы с одеждой, — почему-то перестала нравиться, и лучшая юбка рядом с ней смотрится нелепо, и ты уже готова бросить в сердцах родителям: «Почему я хуже всех одета?» Так всегда происходит, когда пренебрегают правилом: вещей — немного, но таких, чтобы сочетались между собой. Подумай об этом на досуге, а сейчас успокойся, разложи по местам все одежды, которые свалила на диван, оставь юбку, которая хорошо на тебе сидит, лучше не узкую, и блузку полегче. Если она надевалась хоть раз, не поленись, постирни ее и хорошо отглажь. Блузка должна быть удобной, не выскакивать при каждом движении из юбки. Не очень привлекательно выглядит девушка, которая бесконечно что-то поправляет и одергивает на себе.

Отправляясь на вечер в свою школу или училище, помни, что ты не гость, а участник праздника, даже если у тебя и нет какой-то специальной роли. А то бывает, устроители выбиваются из сил, предлагая принять участие в игре, викторине, разучить всем вместе новый танец, а остальные скептически на них поглядывают. Неужели это, мягко говоря, не по-товарищески. Каждый должен внести свой вклад в общее веселье, не ждать, когда его развеселят.

Все сомнения по поводу своей внешности или одежды — талия на три сантиметра больше, каблук на два сантиметра меньше, чем хотелось бы, — оставь дома. Красив на празднике тот, кто весел, кто хорошо танцует.

Настраивай себя на то, что ты непременно будешь королевой бала, что, как только войдешь в зал, музыка смолкнет, все застынут в изумлении, а потом устремятся тебе навстречу, не зумли. Ты мечтаешь об этом? Очень хорошо. Возможно, так и произойдет. Но будь готова и к другому, чтобы не чувствовать себя потом несчастной. Может, и мальчик, который тебе нравится, не пригласит тебя танцевать. Грустно, но не показывать же своего плохого настроения. Впрочем, музыка, танцы его развеют.

Сейчас, кого ни спросишь, все танцуют в основном два танца — «быстрый» и «медленный», — не слиш-

ком вникая в тонкости танцевальных ритмов. И танцевальный этикет упростился. «Стоят девочки, стоят в сторонке» — это не про нас. Начинается быстрая музыка — все встают и танцуют. На танцплощадке — кружочками, компаниями, а в школе, где все знакомы, каждый может встать в любой круг. На медленный танец по-прежнему приглашают.



Но вот не хочется принимать чье-то приглашение. Можно ли отказаться? Если юноша, стоящий перед тобой, виноват лишь в том, что он «не тот», или он не очень симпатичен внешне, на твой взгляд, или не так одет, согласишься, это не повод, чтоб обидеть человека. Вот если он груб, невоспитан, если только что, потанцевав с девушкой, оставил ее посреди зала и устремился к своей компании, — дело другое.

Бывает, девушка вполне вежливо, необидно отказывает: «Извините, я устала», — и... тотчас устремляется танцевать с другим. Бестактно, ничего другого не скажешь. Сославшись на усталость, посиди, пропусти танец, два.

Оказавшись в толпе танцующих рядом с подругой, не затевай разговоров, не ставь в нелепое положение



своего партнера. А если он начинает перебрасываться с кем-то репликами, — это уж совсем невежливо.

После объявления распорядителя: «Приглашают девушку!» — не спеши в другой конец зала, к Андрею из 10-го «Б», если рядом стоит твой одноклассник Саша, танцевавший с тобой весь вечер.

Желаю хорошо повеселиться.

«ПОДРУЖКА»

Зимними вечерами

...Сейчас над Чукоткой полярная ночь. Идет нескончаемый снег. Но в поселке Провидения (свое таинственное название он получил от названия бухты) всегда протоптаны дорожки, ведущие к Дому пионеров. Ведь только в кружок национального шитья и вышивания бегают по несколько раз на неделе сорок пять девочек-подростков. Руководит этим кружком известная всей Чукотке женщина — Ухсима Ивановна Ухсима. Она первая из эскимосок вступила в комсомол, потом стала коммунистом. За свою большую жизнь Ухсима была и педагогом, и технологом на морзверобойном комбинате, и инструктором райкома партии, а ушла на пенсию и вернулась к делу своей юности — шитью национальной одежды и обуви.

Ухсиму Ивановну давно огорчало, что из быта ее земляков, особенно молодежи, уходит традиционное искусство шитья, что сейчас редкая эскимосская или чукотская девушка сумеет сделать себе шубу-кухлянку, сапоготорбаса или простые легкие тапочки из меха. Вот почему она предложила организовать и вести кружок национально-прикладного искусства, занятия в котором вернули бы в жизнь традиционные навыки и умения.

Уже шестой год ведет уроки Ухсима. Девочки учатся кроить, шить, украшать орнаментом одежду и обувь, вышивать стеклярусом, создавать из разноцветных кусочков кожи и меха красивые панно. В кружке с увлечением занимаются не только дети коренных жителей Чукотского полуострова, но и девочки, приехавшие сюда с родителями из разных республик Союза. Некоторые из них даже сами пытаются «преподать». Оля Подшивалова,

например, вела кружок национально-прикладного искусства в пионерском лагере, а Таня Смирнова, став воспитателем в детском саду, знакомит с народным искусством малышей, учит рисовать орнаменты, нашивать бусинки стекляруса. Возможно, что именно выпускницы школы Ухсими станут первыми работницами сувенирного цеха, который предполагается открыть на Провиденском кожевенном заводе после его реконструкции.

Недавно Ухсима Ивановна получила письмо от ленинградских студенток, бывших воспитанниц своего кружка Людмилы Этырахтиной и Светланы Эттуе. Письмо заканчивалось просьбой: «Пришлите нам, пожалуйста, свои новые эскизы — без рукоделия жить не можем».

В. ИВАНОВ

п. Провидения,
Чукотский автономный округ.

МЕЧТА, ФАНТАЗИЯ, ПРОЕКТ...

Защита проекта была назначена на три часа дня.

Ровно в три Назакет подошла к доске, оглядела переполненный зал, метнула встревоженный взгляд в сторону раскрывших блокноты оппонентов и начала доклад.

— Наука и техника требуют сегодня металлов исключительной и даже абсолютной чистоты. Это означает, что в процессе плавки в руду не должны попадать никакие посторонние вещества. По моему мнению, добиться такого эффекта возможно лишь одним путем — путем создания металлургических заводов в космосе. Энергию эти заводы будут получать через специальные преобразователи — батареи, круглосуточно улавливающие солнечные лучи. — Назакет кнопками прикрепила к доске несколько листов ватмана. — Вот примерная схема батарей, вот расчет траекторий, по которым корабли-транспортники будут доставлять на заводы руду с Венеры.

После доклада Назакет Азизова отвечала на вопросы, сыпавшиеся как из рога изобилия, — аудитория была достаточно подготовленной и отнюдь не безразличной.

— Как вы предполагаете управлять такими заводами?

— Преимущественно с помощью роботов, по командам с Земли и с космических комплексов.

— Каким способом уничтожаются отходы производства?

— Не думаю, что уничтожение целесообразно, ведь через несколько лет, когда наши познания в металлургии расширятся, шлаки эти могут оказаться ценным сырьем. Поэтому разумнее временно консервировать их на астероидах или же засыпать ими старые шахты.

Комиссия решила утвердить проект восьмиклассницы Н. Азизовой, а ее доклад опубликовать в ближайшем сборнике.

Такие сборники (их можно найти даже в Ленинской библиотеке Москвы) клуб фантастических проектов и научных гипотез школы-интерната имени А. С. Макаренко (школа находится в азербайджанском поселке Мардакяны, недалеко от Баку) издает регулярно, и входят в них лучшие работы членов клуба. Лучшие — это значит рожденные фантазией и доказанные с помощью знаний и логики.

Нет неактуальных и нет неразрешимых проблем! — утверждают члены клуба. 15-летний Сулико Майсурадзе думает над тем, как заставить далекую планету Меркурий служить людям. Его решение остроумно: поскольку перепад температур на планете достигает почти шестисот градусов, нужно установить на Меркурии гигантскую термопару, один конец которой вывести на раскаленную сторону, другой — на холодную. Полученную тепловую энергию преобразовывать в энергию световую и передавать на Землю с помощью лазеров.

Джабар Джабаров разрабатывает проект использования вулканов. Для этого нужно пробурить в вулканах наклонные скважины, предлагает он. Под влиянием высоких температур магма будет подниматься вверх и по трубам поступать на комбинаты, где из нее получат ценные металлы. Одновременно мы избавимся и от опасностей, которые несет с собой извержение.

Может быть, идеи эти покажутся нереальны-

ми? Но все они опираются на данные науки и техники. Это — обязательное условие при защите любого проекта, любой гипотезы.

Когда шла подготовка к совместному советско-американскому полету в космос «Союз—Аполлон», ребята послали в Звездный городок свои предложения по программе исследований. Вскоре пришел ответ: «...в одном из намеченных экспериментов, названном «Универсальная печь», будет производиться плавление различных металлов. Так что одно из ваших предложений об исследовании кристаллизации в условиях невесомости попало в цель».

Двенадцать лет существует клуб. За эти годы его члены задумывались над многими вопросами науки и техники. Как пробурить Землю насквозь (для этого Жанна Гусейнова предлагает создать особый аппарат с бурами, самозатачивающимися в процессе работы, «как зубы у крота»). Как избавить человека от необходимости терять время на сон (Дмитрий Белых рекомендует досконально изучить процессы, происходящие в атомах клеток организма во время сна, и изготовить химическим путем таблетки, оказывающие аналогичное действие). Как изменить климат в засушливых районах Азербайджана (по мнению Сергея Пардилова, нужно продеть несколько «ворот» в горных хребтах, преграждающих путь в Азербайджан влажным ветрам с Атлантики). Ребята пытались раскрыть секрет нейтронов и нейтрино, тайну гивели мифической планеты Фазтон и многое другое.

Здесь стал традиционным конкурс на самый дерзкий проект, на самую интересную и неожиданную гипотезу. Конкурс этот проходит ежегодно в канун Дня космонавтики. И отнюдь не всегда оппонентам удается опровергнуть предложения участников конкурса...

— Раньше, до работы в клубе, мне вполне хватало сведений, изложенных в школьных учебниках, — говорит восьмиклассница Арзу Бабаева, — а теперь я думаю: как скучно и неинтересно мне тогда жилось! Ведь это слишком мало — узнавать уже понятое и распознанное другими. Искать и находить ответы самому куда интереснее!

— А для того, чтобы найти эти ответы, нужно уметь думать, думать смело, остроумно, по-своему, — добавляет Юшва Юшваев, недавно закончивший школу и поступивший в институт, но по-прежнему активно работающий в клубе. — Кем бы мы ни стали в будущем, какую бы специальность ни выбрали, мы всегда будем благодарны нашему клубу за науку.

Все годы возглавляет клуб завуч школы П. А. Калика, порой ночи напролет проводящий за книгами для того, чтобы подбросить кому-то из ребят свежую идею, интересную задачу.

— Как вы думаете, — спросил я педагога, — окажется ли какой-нибудь проект осуществленным, а какие-то гипотезы — верными?

— Время покажет, — ответил он. — Главное не в этом, важно разбудить у ребят желание и умение сегодня заглянуть в завтра. В таком деле даже ошибка — это тоже шаг вперед. И недаром наш девиз: «Лучше сызнова изобрести велосипед, чем не изобрести ничего!»

С. ВОЛИН

пос. Мардакяны,
Азербайджанской ССР.



Обзор почты

ДУМА О ХЛЕБЕ

Т. КОСТЫГОВА

«Поклонись хлебу» — так называлась статья Натальи Захаровой, кассира-контролера магазина «Русский каравай» из города Владимира, опубликованная в № 2 нашего журнала. Звонко и смело писала девушка о фактах бездумного, бесхозяйственного отношения к хлебу.

И вот поток читательских писем-откликов. Задела людей за живое искренняя озабоченность Наташи. Всколыхнула души, заставила о многом задуматься, многое припомнить. И разговор получился не только о хлебе — о жизни. Может быть, потому, что хлеб — продукт особый. В небрежном отношении к хлебу видят читатели посягательство на святые устои нашего общества: справедливость, совесть, гражданственность. Люди старшего поколения, прошедшие вместе со всей страной нелегкие дороги войн, пережившие голод, лишения, торопящиеся рассказать о своей судьбе. А значит, и о хлебе, потому что отделить одно от другого невозможно.

«Близка мне твоя дума о хлебе, хлебушке, — обращается к Наташе Захаровой ветеран труда Анна Петровна Тихонова из г. Павлово Горьковской области. — Молодец, такая молодая, а мыслить по-государственному, зрело, толково. Читала твою статью, и слезы подступали к горлу. Невольно встала перед глазами суровая зима 19-го года. Испекла мама последний хлеб из той ржи, за которую отдали дедов дом. Но вот и этот хлеб съеден. Мы, трое малышей, уже и плакать не можем: нет сил. Затихла на моих руках сестренка — полтора годи-

ка ей было, а мне всего четыре. До сих пор помню, как пыталась я, прижимая к себе, согреть остывающее тельце Дуношки. В эту минуту и вошла в избу мама, принесла из общественной столовой восьмушку хлеба и суп. Увидела Дуношку — и рухнула на порог, а хлеб покотился по полу... Мы с братишкой задохнулись от счастья, глядя на крохотный этот жеребечек. Не могли горевать по Дуношке, не дождавшейся своей пайки, знали только: у нас есть хлеб!

Вот ведь что помнится, когда видишь брошенную на улице недоодевшую булку...

«Детство мое прошло на Севере. Шла война. И мы, такие маленькие, уже знали, что такое хлеб. После уроков в начальной школе деревни Горна (теперь это Холмогорский район Архангельской области) мы с учительницей Вязниковой Людмилой Ивановой брали корзины и шли на поле собирать упавшие колоски ржи, ячменя. На трудовые давали тогда всего 200 г зерна, так что добавок наш был очень даже для дома заметный. Сушили зерно на русской печке, вечерами мололи на самодельных жерновах и пекли хлеб. Темный, наполовину с картошкой — какой же он был вкусный!» — это строки из письма агронома, заведующего отделом семеноводства зерновых культур Архангельской государственной сельскохозяйственной опытной станции Изосима Ивановича Патонина.

А вот что написал нам офицер в отставке из Славянска Донецкой области (к сожалению, фамилии он не назвал):

«Русские люди испокон века знали цену хлебу, знали, каким трудом достается он, и берегли как зеницу ока. Не давали упасть крошке со стола, сметали в ладонь. А если уронят нечаянно кусок, поднимут и поцелуют, прощения попросят.

В 1942 году наш воинский эшелон шел на Сталинград. Остановились на станции Валуйки, недалеко от Воронежа. Высыпали из вагонов и бегом к магазину, просим продать нам хоть немного хлеба. Продавщица в слезы: «Не могу, родненькие, без карточек, под суд попаду». И тут женщины из очереди стали совать нам свои пайки, прямо так, без денег. Никогда не забуду, как ели мы в вагоне этот хлеб, молча, сурово даже, как присягу принимали».

Да, мера человечности нередко проявляется в отношении к хлебу. Ведь поделиться хлебом порой значило поделиться жизнью. Вдовы и сиротские краюхи, горькие, с огнем и кровью пополам блокадные граммы — не забудешь вас, не перешагнешь через то, что было!

Но нет-нет и прозвучит в письмах горькая нота, выльется на бумагу обида. «Теперьшняя молодежь, можно сказать, заелась», — пишет наша читательница Е. из армянского города Ок-

темберян. — Им все легко достается, вот и не берегут ничего. Мы подбирали каждую крошку хлеба, а они целые батоны в мусоропровод спускают...»

Да, сейчас люди живут хорошо, копейки не считают. Другое время, другие заботы. И надо ли огород городить из-за недоодедного куска, угодившего в мусорное ведро?

Надо! Очень даже надо! Не потому только, что куски эти, сложившись один к одному, превращаются в тонны, тысячи тонн погибшего хлеба, за которыми бесполезно расстроченный человеческий труд. Но и потому, как точно почувствовали наши читатели, что отношение к хлебу во многом определяет нравственную высоту человека. И дело тут, разумеется, не в возрасте (молодежь-то бывает разная!), а в способности встать на государственную, если хотите, позицию.

«Летом был я в отпуске в гостях у брата в поселке Жигулевское Море, возле города Тольятти, — пишет В. С. Мякишев, житель Кустаная («Уж мы-то, целинники, знаем, как достается хлеб!»). — Там, в поселке, частные дома, и каждая семья держит поросят. А знаете, чем их кормят? Свалкой! Утром, чуть свет, все едут на свалку — кто с детской коляской, кто с тележкой, кто просто с мешком. И увозят их полные хлеба — не тронутых батончиков, буханок... Только надо спешить, пока бульдозеры не перемешали хлеб этот, как прочий мусор, с землей... Я посмотрел — и волосы встали дыбом. Времени много, гулял по городу — у каждого подъезда целлофановые мешки с «лишним» хлебом, ждут, пока придет мусоровозка, отвезет на свалку.

Нехорошо, конечно, когда хлеб «лишний». Но уж если есть остатки, неужели нельзя собирать их централизованно, чтобы не пропадали, шли в дело, на корм тому же скоту?»

Изосим Патонин, письмо которого с воспоминаниями о военном детстве мы цитировали выше, пишет:

«В самые горячие дни, когда посевная, сенокос, уборка, когда дорога каждая минута, вдруг разносится по поселку весть: «Хлеб привезли!» И люди бросают работу, бегут в магазин. Думаете, хлеба нам не хватает, мало привозят? Вполне достаточно, если бы... не шел он на корм скоту в личном хозяйстве. Покупают по десятку буханок сразу, продавцы специально отпускают для этой цели черствый хлеб, — рады, что выручают их, не залеживается товар. Разве это дело? Разве это бережливое отношение к хлебу, дорожке которого (конечно, не по деньгам!) нет ничего на свете? Наша партия и правительство сейчас уделяют большое внимание развитию личного подсобного хозяйства. Нужен в сельской местности личный скот — коровы, поросята, овцы. Но руководители хозяйств должны создавать

для этого условия: выделять пастибища, сенокосы и, конечно, продавать в достаточном количестве зерноотходы и комбикорма. Иначе не избежать скармливания хлеба скоту».

«Может быть, неуважительное отношение к хлебу возникло потому, что он дешев, дешевле всех других продуктов? — размышляет читательница Осипова из Даугавпилса. — Нужно назначить более высокую цену за хлеб, тогда не станут брать больше, чем нужно. И скоту скармливать станет невыгодно.

И еще. Считаю, что в хлебобулочных магазинах еще рано вводить самообслуживание. Сначала надо воспитать людей, а потом уж допускать их к хлебу. А то, прежде чем взять булку, с десятком переберут, перещупают...»

Повысить цену на хлеб? Но до каких пределов? Ведь все согласны: хлеб бесценен. И есть глубокий смысл в том, что хлеб в нашей стране продается дешевле, чем где-либо в мире. И что цена эта постоянна, не меняется уже многие десятилетия. Да и разве останутся лишние 10—15 копеек человека, в котором сызмальства не воспитано уважение к чужому труду? Нет, так просто, одним махом хлеб беречь не научись!

Сейчас на предприятиях Министерства пищевой промышленности СССР, занимающихся производством хлебобулочных изделий, идет широкая перестройка ассортимента. Промышленность прислушалась к критике потребителей: увеличивается производство хлеба в мелкой расфасовке. Особое внимание уделяется повышению качества хлеба, предотвращению быстрого черствения.

Торговые организации и предприятия общественного питания тоже приняли меры по более экономному расходованию хлеба, уменьшению хлебных остатков. Пересматриваются нормы отпуска хлеба в комплексных обедах, в питании школьников (не секрет, что нынешнюю, явно завышенную норму ребята съесть не в состоянии). Во всех кафе, ресторанах хлеб будет выдаваться только по заказу.

Справедливы упреки наших читателей в адрес промышленных предприятий, до сих пор не наладивших в достаточном количестве выпуск удобных хлебниц из дерева, металла, пластмассы, домашних хлеборезок, электрических тостеров, — все эти нехитрые приспособления тоже помогают беречь хлеб, рационально его расходовать.

Наши читательницы и читатели (мужских писем почти половина) спешат поделиться своими личными, домашними рецептами сохранения хлеба, продления его жизни. А вдруг кому-нибудь пригодится?

Вот что советует Н. Петренко из Кемерово: «Больно слышать, что хлеб, который простоял сутки, считают несвежим. Каким бы он ни был, он хлеб! Подержите его на холоде, даже

чуть приморозьте, потом внесите в тепло: станет он мягким, ароматным, совсем свежим».

А. И. Лебедев, житель Каунаса Литовской ССР, приложил к своему письму отзыв на официальном бланке Минздрава СССР за подписью начальника отдела гигиены питания М. Г. Шевченко, в котором одобряется предложенный Александром Ильичом метод освежения черствого хлеба.

«Известный всем способ — сбрызнуть буханку водой и поместить ее на несколько минут в нагретую духовку или печь, — пишет А. И. Лебедев, — подходит не для всех сортов хлеба, выпекаемых на современных хлебопекарнях. Лучше делать так: положить хлеб в горшок или кастрюлю, поместить ее на подставку в большую посуду с водой и подержать под крышкой на небольшом огне, пока не появится запах печеного хлеба. Снять с огня, открыть крышку — хлеб пышный, вкусный, словно только из печи».

К. И. Иванова (станция Фирсановка Московской области) предлагает печь из черствого хлеба вкусные оладьи.

Делается это так. Кусочки хлеба (приблизительно 500 г) залить небольшим количеством теплой воды, дать постоять и размять ложкой, чтобы получилась однородная густая масса. Добавить два взбитых яйца, пол чайной ложки соды, стакан молока и немного блинной муки, чтобы тесто было не слишком жидким, но и не густым. Печь на подсолнечном масле. Из этого теста можно сделать также сладкий пирог, даже торт.

В. В. Гладков, официант из Одессы, прислал целую тетрадку рецептов блюд из черствого хлеба. Вот некоторые из них.

ОБЫЧНЫЕ ГРЕНКИ

Черствый белый хлеб без корок нарезают кубиками толщиной в 1 см. Кубики посыпают тертым сыром, сбрызгивают растопленным маслом и подсушивают в жарочном шкафу.

ОСТРЫЕ ГРЕНКИ

Ломтики пшеничного хлеба без корочек слегка обжаривают на сливочном масле с одной стороны, другую сторону смазывают смесью из тертого сыра, томат-пасты, яичного желтка и красного острого перца и запекают в жарочном шкафу.



ТЕРТЫЙ РЖАНОЙ ХЛЕБ С БРУСНИЧНЫМ ВАРЕНЬЕМ

Черствый ржаной хлеб без корки натирают на терке, смешивают с брусничным вареньем. Выкладывают горкой в салатницу, сверху украшают взбитыми сливками, слегка посыпают тертым хлебом. Отдельно подают молоко.

ЦВЕТЫ НА ТАРЕЛКЕ

Приятно, когда поданные на стол блюда красиво выглядят, а сделать это вовсе не сложно.

ЛИЛИЯ ИЗ РЕПЧАТОГО ЛУКА

Очистить, вымыть холодной водой крупную луковицу. Острым ножом от центра луковицы вырезать небольшие треугольники и разъединить луковицу на две части (см. фото). Чтобы легче было отделить чешуйки луковицы одну от другой, надо сделать сбоку надрез. Затем чешуйки вложить друг в друга так, чтобы острые концы лепестков одной чешуйки попадали в пространство между лепестками предыдущего ряда. Лепестки получившейся лилии можно слегка закруглить (делать это лучше ножницами). Вокруг цветка уложить листья салата, зеленый лук.

Такие лилии из лука можно подавать как самостоятельную закуску, а можно украсить ими салат, селедку, рыбу, отварную картошку.



ЛИСТ ИЗ ОГУРЦА

Подойдет и соленый и свежий огурец, главное, чтобы был он ровный, продолговатой формы. Огурец разрезать наискось, уложить срезом вниз на разделочную доску, надрезать его, а потом развернуть.

Такими листиками украшают салаты.

РОЗА ИЗ СВЕКЛЫ

Вареную свеклу разрезать по вертикали пополам. Половинку свеклы положить разрезом вниз на разделочную доску и нарезать тонкими пластинками, затем выложить из них розу, ставя пластинки горизонтально. Розы могут быть разного размера — большие и маленькие.

РОМАШКИ ИЗ ВАРЕНОГО ЯЙЦА

Яйцо сварить вкрутую и, не вынимая желтка, аккуратно ножом по кругу срезать тонкий пласт белка, который потом свертывается наподобие цветка. Такие ромашки особенно эффектно смотрятся на фоне зеленого горошка, одна горошина кладется внутрь, как пестик.

БУКЕТ ИЗ ОВОЩЕЙ

Любой овощной салат можно украсить цветами из лука, свеклы, яйца, листиками из огурцов. И без салата, красиво уложенные на блюдо, они составят вкусную композицию.

Е. Демакова

НА ПРАЗДНИЧНЫЙ СТОЛ

У каждой хозяйки есть любимые блюда, испытанные, проверенные рецепты. Они охотно делятся своим кулинарным опытом. Сегодня мы публикуем некоторые из присланных рецептов.



ЗАКУСКА «МОРЕ»

Вареный картофель, зеленый горошек и квашеную капусту заправить сметаной или майонезом. Выложить в салатницу. Сверху положить тонкие ломтики соленого огурца — они несколько напоминают по цвету морскую воду. Из сметаны или майонеза сделать «гребешки волн». «Кораблики» соорудить из яиц, сваренных вкрутую: разрезать их вдоль, а из ломтика сыра сделать «парус».

Т. Соколовская

РЫБА, ФАРШИРОВАННАЯ ЛУКОМ

Рыбу (годится любая свежемороженая) очистить и выпотрошить, но голову не отрезать. Нарезать кольцами репчатый лук, поперчить, добавить, если хотите, специи и этим начинить рыбу. Брюшко зашить, рыбу уложить на противень, смазанный растительным маслом. Поставить в духовку: когда поджарится одна сторона, рыбу осторожно перевернуть. Подавая, удалить нитки.

РЫБА В ФОЛЬГЕ

Очистить рыбу и разрезать на куски, посолить, поперчить, завернуть куски

в фольгу. Туда же вместе с рыбой положить предварительно посоленные и поперченные морковь, лук (их надо нашинковать), добавить немного растительного масла или бульона, лавровый лист, перец, зелень петрушки. Перевязать ниткой, положить на противень, сбрызнутый водой, и запекать в духовке в течение 15—20 минут.

И. Григорьева

ФАРШИРОВАННАЯ РЫБА

Взять рыбу трех-четырех видов, годится любая — и речная, и морская, и тушкой, и филе. Рыбу оттаять, сок сохранить. Чешую очистить, но не выбрасывать. Кожу с рыбы аккуратно снять, она еще пригодится. Выбрать кости и плавники.

На дно гусятницы положить шелуху от лука, ломтики сырой свеклы, чешую, кости и плавники, добавить перец — душистый и горький, лавровый лист. Все это залить водой, чтобы она только покрывала содержимое, добавить соль и сахар и поставить на огонь. Тем временем перевернуть через мясорубку (предварительно отжав сок в миску) мякоть рыбы с белыми сухарями и репчатым луком. Потом соединить фарш с отжатым соком, сырыми яйцами, маслом и посолить.





Рис. Э. РАПУТОВОЙ.

Сырую тряпку или марлю смочить в растительном масле, расстелить на столе и разложить по марле кожу от разных видов рыбы, укладывая ее так, чтобы образовался красивый рисунок. (Долго будут гадать гости, что за невиданная рыба подана им на угощение!) На кожу рыбы выложить фарш, салфетку приподнять за концы, придавая фаршу форму рыбы, после чего прямо в салфетке содержимое положить в гусятницу в кипящий соус (он должен покрывать рыбу). Гусятницу закрыть крышкой и дать прокипеть несколько минут. Потом убавить огонь до минимума и варить еще около часа, часто пробуя соус и при необходимости добавляя в него по вкусу соль и сахар.

Потом рыбу снять с огня, охладить и выложить на блюдо. Порезать рыбу ломтиками, залить процеженным соусом. Подавать можно как в горячем, так и в холодном виде. Можно приготовить заливное, но тогда придется добавлять в соус желатин.

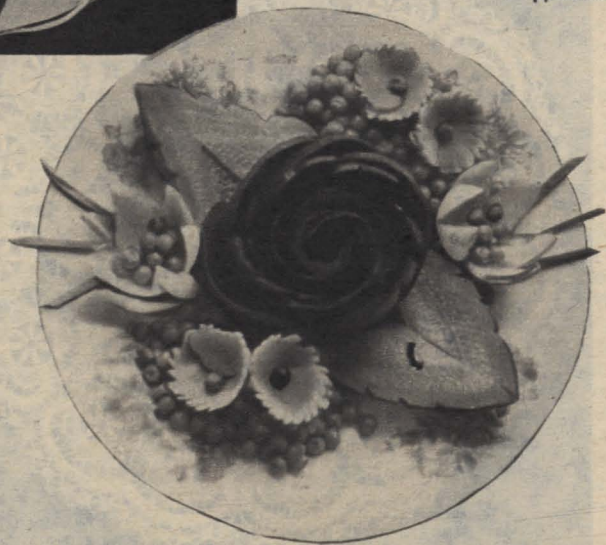
На 1 кг рыбы разных сортов: 2—3 сухаря, 3 яйца, 200—300 г репчатого лука, 1 небольшая свекла, 2—4 столовые ложки растительного масла, лавровый лист, душистый и горький перец, соль, сахар по вкусу.

Е. Дериченко

МАНДАРИНОВЫЙ ТОРТ

Тщательно растереть сливочное масло, сахар, яйцо и в эту смесь влить стакан кефира или простокваши. Добавить мандарины, пропустив их через мясорубку вместе с кожцей (семена удалить), немного соли и все размешать. Смесь влить в муку, взбить, чтобы не было комочков, добавить чайную ложку соды, погашенной в уксусе, еще раз вымесить и выложить в форму, смазанную маслом и посыпанную мукой или сухарями. Дать постоять минут сорок, а потом выпекать в духовке.

Торт можно смазать кремом, но и без крема он хорош.

На 5 крупных мандаринов: 1,5 стакана сахара, 75 г сливочного масла или маргарина, 1 яйцо, 1 стакан кефира или простокваши, 3 стакана муки, сода, соль.

С. Ишоева

КАРАВАЙ ИЗ БЛИНОВ

Напечь блинов, а затем сложить их в низкую кастрюльку или форму, смазанную маслом и посыпанную измельченными сухарями. Каждый блин смазать яблочным пюре, только верхний полить маслом, после чего все на полчаса поставить в горячую духовку. Затем кастрюлю вынуть и пирог опрокинуть на сковородку или металлическое блюдо, обмазать со всех сторон белками, взбитыми с сахаром, и на 5 минут поставить в духовку. Подавая, украсить ягодами из варенья.

На тесто: 3 стакана молока, немного соли и соды, погашенной уксусом, муки столько, чтобы получилось тесто по густоте, как сметана.

ПЕЧЕНЬЕ «РОЗОЧКИ»

Сливочный маргарин и яичные желтки растереть, добавить творожные сырки, муку и замесить тесто. Тесто раскатать и смазать взбитыми с сахаром белками, сформировать рулет. Затем разрезать его на части шириной около 2 сантиметров, выложить на противень, смазанный маслом, и выпекать в духовке минут 25.

На 2 стакана муки: 200 г сливочного маргарина, 2 яйца, 2 творожных сырка.

А. Шевченко

МЕДОВАЯ ГОРКА

Замесить крутое тесто и тонко раскатать. Нарезать ленточками 2—3 см длиной. Кусочки теста поджарить в подсолнечном масле, как хворост. Готовые ленточки выложить в тарелку горкой. Мед довести до кипения и залить им горку с печеньем. Дать постоять в течение 3—4 часов, а потом поставить на некоторое время в холодильник.

4—5 яиц, 100 г сметаны, сода, 1,5 стакана меда, муки, чтобы тесто было крутым.

Е. Секирова

АПЕЛЬСИНОВЫЙ НАПИТОК

Мелко нарезать кожуру от 6 апельсинов, залить 3 литрами кипятка. Через сутки кожуру вынуть из воды и пропустить через мясорубку, снова опустить в подогретую воду и настаивать сутки. Затем настой процедить через марлю, сложенную в несколько слоев, подогреть и растворить в нем 2 кг сахарного песка. Когда сироп остынет, добавить в него 6 чайных ложек лимонной кислоты и все размешать. Сироп разлить в бутылки.

Сироп получится очень концентрированным, потом его разводят по вкусу охлажденной газированной или минеральной водой.

Г. Полякова

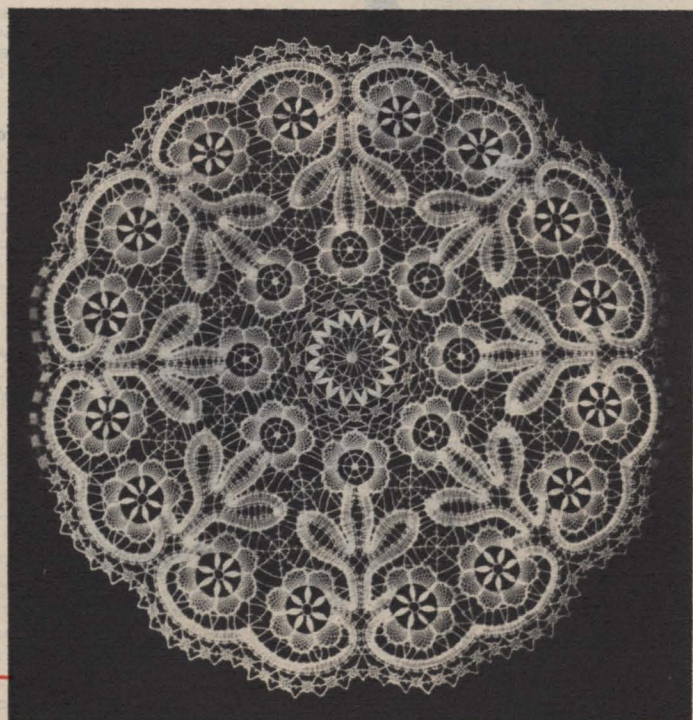
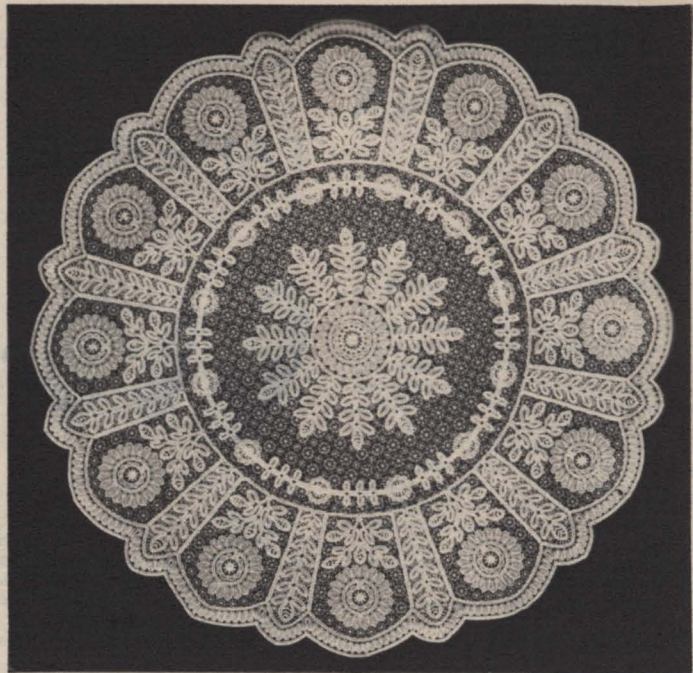

— Бабушка, расскажи сказку про Анку. Ну, еще раз, пожалуйста...

— Так и быть, слушай. Есть на берегу речки Сосны, что у Ельца-города, деревушка. Там и жила Настасья, вдова-кружевница, с дочкой Анкой. С малолетства посадила дочку она за коклюшки. Выросла Анка и такой рукодельницей стала, что самым искусным за ней не угнаться. Только мать не радуется: если узнает про Анкины кружева барин, заберут ее в горницу к санным девушкам, где самые лучшие барские мастерицы свой век коротают. И не видать больше дочки... Скоро помирать стала Настасья. Вот и говорит дочери: «Богатства у меня всю жизнь только и было, что две руки. А завещаю тебе, дочка, кружевец с заветным словом, от старших мастериц подарение. То слово большую силу имеет. У какой кружевницы оно есть, той и узор невиданный в руки пойдет...»

Сказка, услышанная с детства, вспоминается здесь, в Ельце.

Беленькие, гладкие палочки-коклюшки негромко постукивают, собранные в горсти у мастерицы. Пальцы будто бы не двигаются, и белые палочки, кажется, не шевелятся. Незаметную глазу работу выдают только лучи нитей: они, живые, скреживаются, переплетаются, узором ложатся на кальку с рисунком. Рисунок у кружевниц зовется сколком, его прикрепляют на круглый валик. Спешат-торопятся нити закрыть карандашный узор, точно лечь по его изгибам. А изгибы эти кружевницы закрепляют тонкими желтыми иглами со шляпками, и на валике прямо-таки тесно от золотой россыпи булавоочных головок.

— Видите, как просто и быстро плести кружева.— И в глазах у Наташи Челядиной мелькает что-то озорное.— Шучу, конечно,— тут же признается она,— легко, когда научишься. Я, когда пришла в наше тринадцатое техническое училище, там обучают кружевоплетению, посмотрела, как мастер быстро-быстро коклюшки перебрасывает, тоже думала — просто. А у меня поначалу ничего не получалось, хоть плачь!

Только что от главного художника объединения «Елецкие кружева» Евгении Андреевны Шпаковой я услышала о том, что посылали молодую мастерицу Наташу Челядину в Брюссель, на выставку кружев, что показывала она там свое редкое умение. Я гляжу на белую пелену кружев, которую будто расплескала передо мной Наташа, и вновь вспоминаю давнюю сказку.

«...Прознал все-таки барин про Анкины кружева. Засадил ее в горницу к санным девушкам, учить их. Только не идет у Анки дело. Барин лютует, а того не поймет, что узор кружевной, как песня свободная. Ему вольный ветер нужен, а не стены тесные. Сколько ни кричал барин, не выдала Анка материнское слово, узор заветного кружевца. Так и пропало оно...»

Точных сведений о том, когда именно в Ельском уезде возникло кружевоплетение, нет, хотя в некоторых источниках упоминается о его существовании еще в допетровские времена. А к концу XIX века кружевной промысел набрал силу. В городе Ельце и уезде трудилось тогда до тридцати тысяч кружевниц. Около двух миллионов аршин кружев вырабатывалось в Ельце и его окрестностях в начале девятисотых годов. Изящество и легкость елецкого кружева — узоры расположены на прозрачном фоне вроде тюлевой сетки или ажурной решетки — уже тогда снискали известность во многих странах. Елецкое кружево не уступало французскому «валансьену», так тонко и живописен был его орнамент.

Роскошные кружева для знати выходили из убогих крестьянских изб. Но и простой люд

Биография промысла



Заветное кружевце

старался украсить свой быт, свою одежду. В запасниках отдела тканей Государственного исторического музея я видела вышитые домотканые полотенца — по краям пришито самодельное кружево: отделаны кружевами подзоры, праздничные крестьянские юбки и сарафаны. Даже на будничной кофте вдоль ворота пущена узенькая кружевная выюшка.

Кружевная красота глубоко укоренилась в нашем воображении. Желая подчеркнуть легкость и изящество предметов, очень далеких от невесомой паутинки из ниток, мы, сравнивая, говорим: кружевной мост, кружевные наличники, кружевные решетки Ленинграда.

Всего четыре элемента кружевоплетения только и есть в елецких узорах. А красота такая, будто кружевницы и вправду, как Анка в старой сказке, заветным словом владеют. Старожилы Ельца хорошо помнят мастерицу Дарью Никитичну Матюхину, в музее объединения мне показали ее уникальные работы. Она никогда не пользовалась сколком, весь рисунок держала в голове. Часто на ее валике было подвешено до 150 пар коклюшек. И, говорят, не было такого, чтобы хоть раз Дарья Никитична запутала, не совладала с рисунком. Матюхина была удостоена Диплома I степени Торговой палаты СССР. Ее произведения экспонировались во многих странах мира, собираются в музеях Москвы и Ленинграда. И здесь, в ее родном Ельце. Вот они висят: шарфы, косынки, скатерти, похожие на застывшие

морозные узоры.— дело рук диво-мастерицы, память о ней.

Как сказали бы в старину, теперь кружево снова «на моду пошло». И у елецких кружевниц прибавилось хлопот.

— Мы выпускаем сегодня больше двухсот наименований продукции,— говорит главный художник объединения Евгения Андреевна Шпакова.— Скатерти, дорожки и салфетки, воротники и блузы, пелерины и отделки к вечерним платьям, фигаро и пончо — таков наш ассортимент. Плетем эти вещи из черных, белых, цветных нитей, но в самом рисунке следуем старой традиции елецкого кружева: на ажурных решетках растительный орнамент. Много делаем и мерного кружева, этот вид продукции занимает две трети от всего выпуска. И, конечно, наши художники стараются отыскать в старинном рукоделии какие-то новые грани. Ну, например, пробуем, что даст соединение ручного и машинной работы. Такой продукции — новой для нас — мы выпустили в этом году на 300 тысяч рублей. Думаем над съемными отделками современных платьев. Хочу назвать художниц, которые заставляют старое елецкое кружево звучать по-новому: П. Г. Петрова, К. Г. Пальчикова, З. Е. Долгошева, В. И. Григорьева...

А кто придет в кружевной промысел завтра?

— Это зависит прежде всего от нас самих,— отвечает на мой вопрос секретарь партийной организации, начальник отдела кадров объединения Маргарита Николаевна Лукина.— Уже несколько лет в школах Липецкой области с четвертого класса введены уроки кружевоплетения. Сейчас эти уроки посещают более полутора тысяч учеников. Плюс ежегодно елецкое ПТУ-30 и учебно-производственный комбинат в Липецке дают около двухсот выпускников. Мы, конечно, не думаем, что все эти ребята придут к нам в объединение, многие выберут иной трудовой путь. Но наша наука — кружевоплетение — передается только из рук в руки. Здесь не помогут никакие учебники. И, поверьте, она не забывается. Если из сегодняшних полутора тысяч школьников спустя годы к нам придут двести — триста человек, то и это нам большое подспорье.

— Сюда, в Елец, приезжают учиться и из других городов страны,— вступает в разговор директор объединения «Елецкие кружева» Виктор Алексеевич Меркулов.— И мы стараемся принять всех желающих. Скоро у нас для этого будут большие возможности: появится целый городок для кружевниц — общежитие, жилые дома, детский сад.

...— Возьмите коклюшки. Намотайте нитки, вот так, не спеша.— И учитель крупно рисует на доске один из элементов кружевоплетения — плетешок.— Эта нитка идет сюда, а эта — в другом направлении, следите.— Так начинают познавать азы мастерства четвероклассники. Результаты будут уже через год. Не верите? Недавно в школе села Плоского был проведен открытый урок по кружевоплетению для директоров школ всей области.

После него еще пятнадцать школ области решили ввести в свое расписание уроки кружевоплетения.

Есть недалеко от Ельца деревня Казинка. Идешь летом по деревенской улице, отовсюду слышен стук коклюшек — прямо на улице женщины сидят и плетут кружева. Кинет ли ветка калины резную тень или сорванный ветром лист пронесется над валиком — не пропустит такое настоящая мастерица, в узор вплетет. И, может быть, получится тогда дивное кружево, чистое да красивое, то самое, заветное, что знала когда-то Анка-кружевница...

Тамара ВИРКУНЕН

г. Елец,
Липецкой области.

Язык мой — друг мой

Раздел ведет кандидат филологических наук, доцент факультета журналистики МГУ Илья Владимирович ТОЛСТОЙ

КРАНОВЩИК — КРАНОВЩИЦА. ОБОЗРЕВАТЕЛЬ — ОБОЗРЕВАТЕЛЬНИЦА?

«Многие занятия, считавшиеся испокон веку исключительно мужскими, стали также и женскими. Крановщицы и летчицы не являются редкостью. У названий этих профессий есть форма женского рода, но многие другие профессиональные наименования такой формы не имеют: геолог, филолог, педиатр, стоматолог. На нет, как говорится, и суда нет. Но вот рядом со словом «корреспондент» есть в нашем языке слово «корреспондентка», а между тем последнее применяется лишь тогда, когда речь идет о частной переписке. А всех работников печати или радио именуют корреспондентами. Не кажется ли вам это «омужчиниванием» наших славных женщин?»

Вот типичное суждение. Высказано оно в письме, пришедшем в Институт русского языка АН СССР. Вопрос, затронутый автором, заслуживает внимания. Почти все имена существительные, обозначающие различные социальные роли женщин (за исключением названий по родству: жена, мать, невеста, сестра, дочь, бабушка), произведены от имен существительных мужского рода: путешественник — путешественница, сосед — соседка и т. д. Таких слов в русском языке, по подсчетам исследователей, больше полутора тысяч.

Названия, оканчивающиеся на «ка» и «ца» (делегат — делегатка, работник — работница), привычны. Реже встречаются слова, имеющие суффиксы —ш(а) и —их(а). В прошлом веке с помощью этих суффиксов назывались жены людей определенных сословий (генеральша, адмиральша, губернаторша, но купчиха). В современном же литературном языке формы с этими суффиксами окончательно переосмыслились. Семейно-бытовую окраску слову придает сегодня лишь суффикс —ш(а) и то в редких случаях, когда речь идет о женах военных (офицерша, генеральша, адмиральша).

В наше время оба этих суффикса употребляются в словах для обозначения рода занятий женщин. Правда, чаще всего это наблюдается в разговорно-бытовой речи или же в художественной литературе, когда литературный текст приближается к разговорному языку. «Он узнал, что она работает кассиршей в универмаге» (Г. Николаева «Битва в пути»).

Но в публицистике, научной прозе и в деловой речи намечается тенденция использовать для обозначения социальной роли женщин существительные мужского рода даже в тех случаях, когда легко найти «женский вариант». С трибуны мы слышим все чаще словосочетания типа: Татьяна Ивановна Петрова — преподаватель биологии; Лариса Шепитько — постановщик фильма...

И официальные документы приучают нас к тому же: народный художник Т. Яблонская; танкист Мария Октябрьская. Правило распространяется не только на именительный падеж. Вот строчка из приказа: «Назначить ассистентом Игнатьеву».

Особой оговорки требуют слова, которые не имеют «пары» и поэтому не могут варьироваться по родам. Например, сугубо «мужские» профессии и занятия: пикадор, сталевар, штангист. Нет «мужского» варианта у слов модистка, маникюрша, бесприданница, повитуха, кружевница.

Язык, мы уже не раз это отмечали, не есть что-то застывшее, неизменное. Только сложится какое-то правило, глядишь, есть уже исключения из него.

И здесь, пожалуй, самое время вернуться к тому письму, с которого мы начинали разговор. Автор выступает против «омужчинивания» наших женщин. Но почему наметившуюся тенденцию все чаще употреблять применительно к женщинам существительные мужского рода не трактовать несколько по-иному? Почему не сказать: наш родной, наш живой русский язык так своеобразно преломляет представления о женском равноправии.

Л. ГРАУДИНА,
доктор филологических наук

Редакционная коллегия отметила лучшие работы, опубликованные в журнале в 1981 году.



Т. Иванова



С. Лаптева



Л. Орлова



В. Бармичева



В. Русакова



Т. Рябикина



Н. Ерастова



В. Грудский



В. Порудоминский



В. Кузнецов



Вл. Крупин



И. Кошелева



Н. Киселева



И. Скляр

ПРЕМИИ ЖУРНАЛА «РАБОТНИЦА» ЗА 1981 ГОД

ПРЕМИРОВАНЫ:

Т. ИВАНОВА («Пути душевных влияний», статья, № 1), С. ЛАПТЕВА («И женских рук прикосновение...», репортаж, № 1); Л. ОРЛОВА («Сила привычки», № 1, «Встреча с садом», № 4); В. БАРМИЧЕВА («Себе на радость...», маленькая повесть, №№ 2—3); В. РУСАКОВА, Т. РЯБИКИНА («Почемучка», «Родник» и другие, репортаж с заседания Клуба общественниц, № 2); Н. ЕРАСТОВА («Два самых главных в жизни года», записки матери, № 2); В. ГРУДСКИЙ («Горнило красоты», очерк, № 5); В. ПОРУДОМИНСКИЙ («Всходы сторицей», статья, № 5); В. КУЗНЕЦОВ («Главная опора мира», дневник международного, № 6); Вл. КРУПИН («Ночь на воскресенье», рассказ, № 8) И. КОШЕЛЕВА («Движение», очерк, №№ 10—11); Н. КИСЕЛЕВА («Что передам в наследство», беседа, № 10); И. СКЛЯР («Сила могучая, сила народная», передовая статья, № 11).

ОБЪЯВЛЕНА БЛАГОДАРНОСТЬ:

М. МАЗАНОВОЙ, доктору экономических наук, и Л. КУЗНЕЦОВОЙ, картографу, за составление карты «Важнейшие стройки пятилетки» и комментарий к ней (№ 5); И. НИКОЛЬСКОЙ за участие в организации заседания Клуба общественниц «С любовью к природе» в г. Сызрани (№ 6); П. МИЩЕНКО, председателю Артемовского городского женсовета за корреспонденцию «Изо дня в день» (№ 7); Т. СЕРГЕЕВОЙ, главному технологу Останкинского молочного комбината (г. Москва), В. МАРТЫНОВОЙ и Л. КУЦ, работницам московских хлебозаводов № 18 и № 6 за участие в заседании «Круглого стола» «Кто повернет ключ» (№ 11); Б. ЧАЩАРИНУ за заметки о природе «Лесной калейдоскоп» (№ 6), В. ЕРШОВУ за статью «На что намекает сказка...» (№ 8), поэтам В. ШЕФНЕРУ, С. КАПУТИКЯН, Н. МАТВЕЕВОЙ, Г. ГОРБОВСКОМУ за участие в рубрике «О времени и о себе» (№ 1, № 4, № 9, № 11).

На первой странице обложки: Л. Эскараева. На катке. Литография из серии «Детские спортивные игры». В приложении к этому номеру: Модели и выкройки одежды из клетчатой ткани. Варежки с орнаментом Узор для вышивки гладью. Ваша швейная машина: лапка для стежки.

Главный редактор **В. Е. ВАВИЛИНА.**
Редакционная коллегия:
В. М. БАШАРИНА (отв. секретарь),
А. П. БИРЮКОВА, И. Г. ВОЛОБУЕВА
Д. Т. КАРАСЕВА, Л. А. ЛЕСОВАЯ,
М. И. РОЖНЕВА,
З. Н. ТИМОФЕЕВА
(зам. главного редактора),
А. Г. ХРИПКОВА, Р. А. ЗЛЬДАРОВА.

Адрес редакции:
101458, ГСП, Москва,
Бумажный пр., 14.

ТЕЛЕФОНЫ ОТДЕЛОВ:

промышленного — 250-11-72; публицистики и международной жизни — 250-44-80; коммунистического воспитания — 212-22-23; литературы и искусства — 250-12-30; семьи и быта — 250-11-93; науки и атеистической пропаганды — 212-22-03; художественного оформления — 212-14-13; писем — 250-57-38; массовой работы — 212-23-73; «Подружка» — 212-22-03; зав. редакцией — 212-20-39.

Сдано в набор 23.10.81.
Подписано к печ. 16.11.81. А 00464.
Формат 60×90¹/₈. Глубокая печать.
Усл. печ. л. 5,43. Уч.-изд. л. 9,56.
Усл. кр.-отт. 12,84. Тираж 13350 000 экз.
(1-й завод: 1—8726 063 экз.).
Изд. № 2853. Заказ № 1470.

Ордена Ленина
и ордена Октябрьской Революции
типография газеты «Правда» имени
В. И. Ленина.
125865, ГСП, Москва, А-137, улица
«Правды», 24.

Главный художник
Я. Е. МИРОШНИЧЕНКО.
Оформление
Т. Р. ГОРЕЛОВОЙ.
Технический редактор
Н. И. МАКАРОВА.

Рисунок Вячеслава ЗАЙЦЕВА.



	ЯНВАРЬ	ФЕВРАЛЬ	МАРТ
ПН	4 11 18 25	1 8 15 22	1 8 15 22 29
ВТ	5 12 19 26	2 9 16 23	2 9 16 23 30
СР	6 13 20 27	3 10 17 24	3 10 17 24 31
ЧТ	7 14 21 28	4 11 18 25	4 11 18 25
ПТ	1 8 15 22 29	5 12 19 26	5 12 19 26
СБ	2 9 16 23 30	6 13 20 27	6 13 20 27
ВС	3 10 17 24 31	7 14 21 28	7 14 21 28

	АПРЕЛЬ	МАЙ	ИЮНЬ
ПН	5 12 19 26	3 10 17 24 31	7 14 21 28
ВТ	6 13 20 27	4 11 18 25	1 8 15 22 29
СР	7 14 21 28	5 12 19 26	2 9 16 23 30
ЧТ	1 8 15 22 29	6 13 20 27	3 10 17 24
ПТ	2 9 16 23 30	7 14 21 28	4 11 18 25
СБ	3 10 17 24	1 8 15 22 29	5 12 19 26
ВС	4 11 18 25	2 9 16 23 30	6 13 20 27

	ИЮЛЬ	АВГУСТ	СЕНТЯБРЬ
ПН	5 12 19 26	2 9 16 23 30	6 13 20 27
ВТ	6 13 20 27	3 10 17 24 31	7 14 21 28
СР	7 14 21 28	4 11 18 25	1 8 15 22 29
ЧТ	1 8 15 22 29	5 12 19 26	2 9 16 23 30
ПТ	2 9 16 23 30	6 13 20 27	3 10 17 24
СБ	3 10 17 24 31	7 14 21 28	4 11 18 25
ВС	4 11 18 25	1 8 15 22 29	5 12 19 26

	ОКТАБРЬ	НОЯБРЬ	ДЕКАБРЬ
ПН	4 11 18 25	1 8 15 22 29	6 13 20 27
ВТ	5 12 19 26	2 9 16 23 30	7 14 21 28
СР	6 13 20 27	3 10 17 24	1 8 15 22 29
ЧТ	7 14 21 28	4 11 18 25	2 9 16 23 30
ПТ	1 8 15 22 29	5 12 19 26	3 10 17 24 31
СБ	2 9 16 23 30	6 13 20 27	4 11 18 25
ВС	3 10 17 24 31	7 14 21 28	5 12 19 26



ИЗ ТКАНИ В КЛЕТКУ



Клетчатые ткани вновь стали модными. Из них шьют платья и костюмы, юбки, блузки, блузаны. Работа с клетчатой тканью имеет свои особенности: очень важно, чтобы на швах, находящихся на виду, узор клетки совпадал, чтобы такие детали, как рукава, кокетка, имели симметрично расположенный рисунок. Подбор клетки, особенно если вещь кроится по косой, требует большего, чем обычно, количества ткани.

1. Платье из клетчатой ткани, в которой клетки располагаются по косой. Рукава с высокой головкой, сужаются книзу. На рукаве по выточке располагается застежка. Платье цельнокроеное, его можно носить как с поясом, так и без него. Отделкой платья служат воротник и манжеты, которые можно шить из плотной белой или в цвет клетки ткани, кружев. Пояс лучше кожаный, но можно его сделать и из ткани, на прокладке.

На обороте приложения в натуральную величину дана выкройка платья для 48-го размера, III роста, без припусков на швы.

Расход ткани: 2,10 м при ширине 140 см, на воротник и манжеты 0,35 м при ширине 90 см.

2. Удобный и практичный стеганный жилет, который можно носить и с юбкой и с брюками. По низу — резинка. Строчка в этой модели расположена по клетке. Она выполняется прежде, чем выкраиваются детали жилета. Под основную ткань подкладывают ватин, затем подкладку и после этого все простегают.

Выкройка жилета для 46-го размера, III роста дана на обороте приложения в натуральную величину, без припусков на швы.

Расход ткани: для верха — 1,60 м при ширине 90 см, ватина 0,65 м при ширине 140 см, подкладки — 1,20 м при ширине 90 см.

3. Прямая юбка с мягкими складками у пояса, по низу — оборка, скроенная по косой. Широкий притачной пояс, поверх которого завязан еще один —

узкий, длинный. В боковых швах карманы, которые можно отстрочить по контуру.

Выкройка юбки для 46-го размера, III роста дана в уменьшенном виде на этой стороне приложения. Расход ткани: 3,20 м при ширине 90 см.

4. Платье-костюм состоит из блузона и юбки. Блузон прямого силуэта кроится по косой (клетка при этом может на боковых швах не совпадать), по низу собран на резинку. Широкий рукав со спрямленной головкой заканчивается также резинкой. Воротник матросского типа — белый, по краю отделан цветной атласной лентой. Юбка кроится по прямой, клетки по боковым швам должны совпадать.

5. Свободное, расширенное платье из ткани в мелкую клетку. По центру — спереди и сзади — глубокие складки, начинающиеся от кокетки. Кокетка из одноцветной ткани отделана атласной лентой. Рукава с наполненной головкой. Мелкую клетку по швам можно не подбирать.

6. Платье для полной женщины, отрезное по линии талии. Юбка выкроена по косой, со швом сзади. Кокетка только спереди, клетки на ней располагаются по косой, на полочках и спинке — по долевой. Воротник-апах, застежка на пуговицы. Воротник и манжеты могут быть из белой или другой одноцветной ткани.

7. Такое платье — на застежке снизу доверху, с рельефами, подчеркнутыми кантом, — делает фигуру более стройной. Белые узкие манжеты, маленький воротник, прорезные карманы с листочкой. Рукав — реглан, переходящий в кокетку.

Модели И. КРУТИКОВОЙ.
Конструктор Т. ЛЕСНОВА.



Условные обозначения:

№1 Платье, размер 48, рост III	
1. Спинка	1 дет. — — — —
2. Перед	1 дет. — — — —
3. Рукав	2 дет. — — — —
4. Воротник (отделка)	2 дет. — z — z —
5. Манжета (отделка)	4 дет. — ∞ — ∞ —
№2 Жилет, размер 46, рост III	
6. Спинка	1 дет. — — — —
7. Перед	2 дет. — — — —
8. Стойка	2 дет. — w — w —
9. Бейка к пройма	2 дет. — o — o —
Линии соединения деталей: — x — x —	

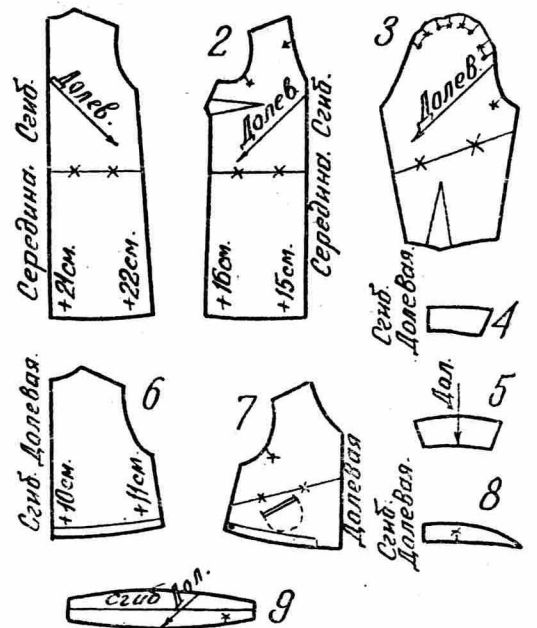

Юбка, размер 46, рост III.

Полотно юбки — 2 дет.

Пояс, 1 дет.

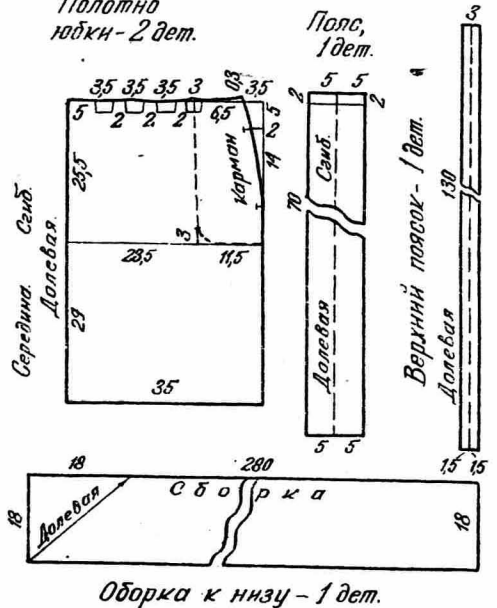

Как это делается

* Если клетка на ткани имеет симметричный рисунок в цвете и линиях, на швах эти линии могут совпадать полностью. Если рисунок клеток крупный и притом несимметричный, надо ориентироваться на более резкий цвет, более широкую полосу — они должны обязательно совмещаться.

* В том случае, когда клетки трудно подобрать, лучше отказаться от косоного кроя и кроить по долевой нити, как обычно.

* При крое все детали выкройки надо располагать в одном направлении, если только фасон модели не предполагает какого-то иного расположения клеток.

* Линия низа переда должна начинаться с такой же клетки, как и низ спинки. Точно так же располагаются клетки и на парных деталях — рукавах, карманах, манжетах.

* При крое ткань обычно складывается вдвое. Чтобы клетки верхнего и нижнего слоя ткани совпали, надо предварительно сколоть ткань булавками по одинаковым клеткам (рис. 1).

* Иногда, особенно при крое по косой, лучше кроить ткань в один слой (рис. 2).

* При небольшой клетке покупают на 20 см ткани больше обычного, при крупной — на 40—60 см. Остатки ткани можно использовать для отделки других, в особенности детских вещей. Из них можно сделать и салфетки.

Конструктор Т. ЛЕСНОВА.

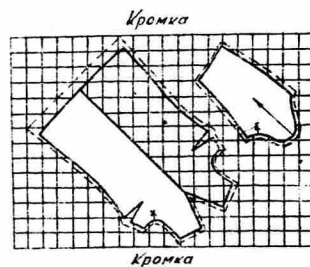
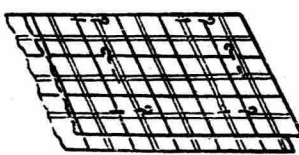

ЛАПКА ДЛЯ СТЕЖКИ

Ко многим швейным машинам, отечественным и импортным, даются дополнительные лапки и приспособления для выполнения различных строчек и швов. И хотя к машинам Подольского механического завода 1-го и 1-М классов таких лапок нет, к ним подойдут лапки от других машин; их можно купить в магазинах, торгующих швейными машинами.

Среди этих дополнительных лапок есть и такая, которая специально предназначена для выполнения стежки. О том, как ею пользоваться, рассказывает специалист по швейным машинам Надежда Семеновна Песопа.

Главная операция, для которой предназначена лапка, показанная на рисунке, — это стежка. На машине можно стегать ватин только в один слой и вату слоем не толще ватина.

Стежку наносят до того, как начнут выкраивать детали вещи — при стежке ткань несколько собирается и размеры могут измениться. Сначала мелом или остро заточенным кусочком сухого мыла по линейке наносят линию, параллельную краю, — для первой строчки. Ее прошивают обычной лапкой, а потом эту лапку заменяют лап-

ной» своей левой стороной прикасалась к ней, а во время шитья скользила по лапке. Пришивают «молнию» на тихом ходе машины, иначе можно не успеть остановить ее и игла ударит в замок «молнии».

Линейка для стежки используется для выполнения складочек-защипов. Линейку приближают к самой лапке (рис. 3). При этом игла попадет не в тело лапки, а в имеющийся в лапке маленький паз.



Рис. 3

После установки линейки на ширину складки подготавливают ткань: прокладывают на ней мелом, сухим мылом или наметкой линии для складок. Ткань перегибают по намеченным линиям и подкладывают под лапку для стежки так, чтобы она выступала вправо до линейки. Во время шитья следят, чтобы ребро сгиба не отходило от линейки, а скользило по ней.

Если надо сделать широкую складку (шире, чем вынутый из лапки для стежки стержень), одновременно с лапкой для стежки используют линейку-рамку. Она обычно прилагается к машинам, выполняющим зигзагообразную строчку, продается и отдельно. Она подходит ко всем швейным машинам, кроме машины ПМЗ 2-М и старинных машин, то есть тех, у которых на платформе машины нет отверстий с резьбой для винта крепления линейки-рамки.

Линейку-рамку устанавливают на машину отогнутым бортиком 1а (рис. 4) в сторону иглы так, чтобы сквозь

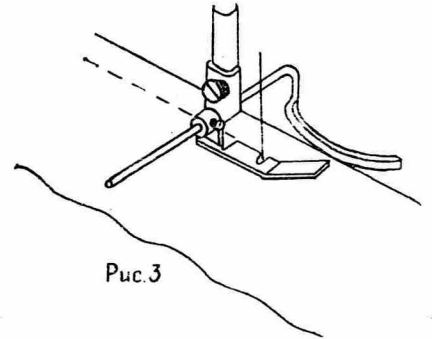

Рис. 4

имеющийся в рамке продольный разрез (2а) были видны оба отверстия, имеющиеся на платформе машины (с правой стороны игольной пластинки). В одно из этих отверстий вставляют винт, линейку устанавливают на нужное расстояние и затягивают винт. Расстояние от бортика линейки-рамки до иглы должно быть равно ширине складки. При шитье следят за тем, чтобы ребро сгиба складки скользило по бортику линейки, а не отходило от него (рис. 5).

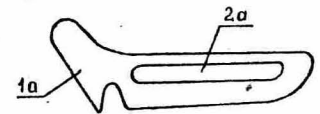

Рис. 5

Если вставить винт в правое из отверстий, находящихся на платформе машины, то складку можно получить более широкой.

При помощи лапки для стежки, линейки-рамки можно отстрочить борт у пальто или костюма, можно, не намечая линии, проложить, не рисуя предварительно мелом, первую строчку при стежке одеяла или стеганого жакета.

ВАРЕЖКИ С ОРНАМЕНТОМ

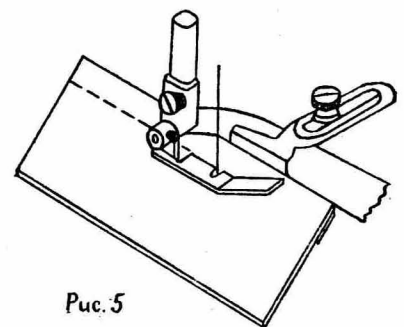
Такие варежки не только красивы, они и теплы. При вязке орнамента нити на изнаночной стороне протягиваются, и варежка получается как бы двойной.

Орнамент может располагаться с одной стороны варежки, так как при вывязывании пальца его рисунок будет нарушаться. Если кому-то покажется сложным вывязывание орнамента, его можно вышить потом, когда варежка, связанная однотонными нитками, уже будет готова.

Варежка может начинаться с резинки, но иногда обходятся и без нее, тогда по краю прикрепляются небольшие кисточки или бахромы.

Эти орнаменты можно использовать и при вязке свитеров, жилетов, шарфов.

Художник Регина ГУЛИ.

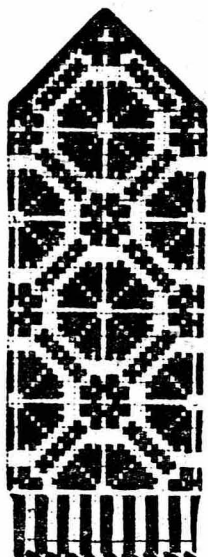
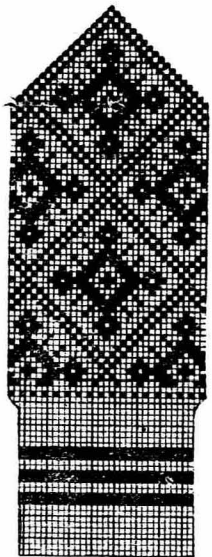
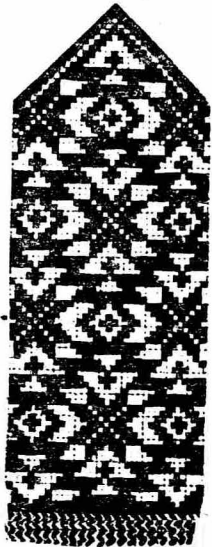
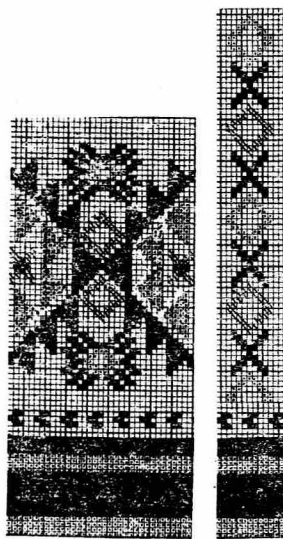

УЗОР ДЛЯ ВЫШИВКИ

Такой несложный узор — «Вишенки» — можно вышить аппликацией, гладью, стебельчатым швом. Он украсит детское платьице, фартук, скатерть, салфетку.



Рис. 2

Эта лапка годится не только для стежки. С ее помощью можно пришивать «молнию», при этом строчка проляжет у самой змейки. «Молнию» приметывают, изделие подкладывают под лапку для стежки так, чтобы змейка «мол-



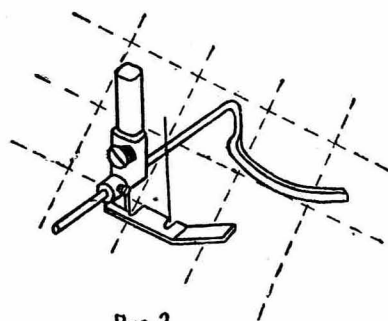
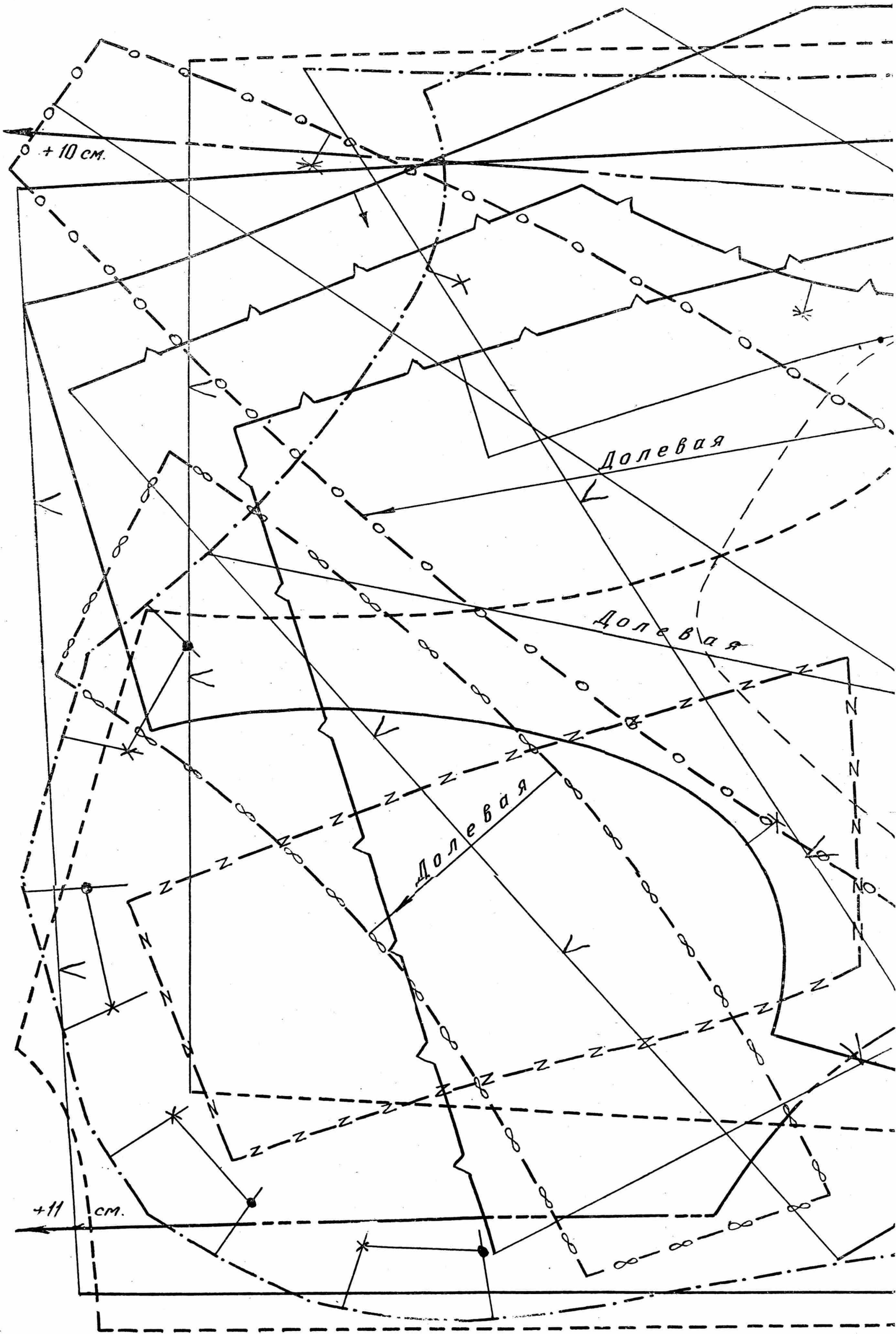
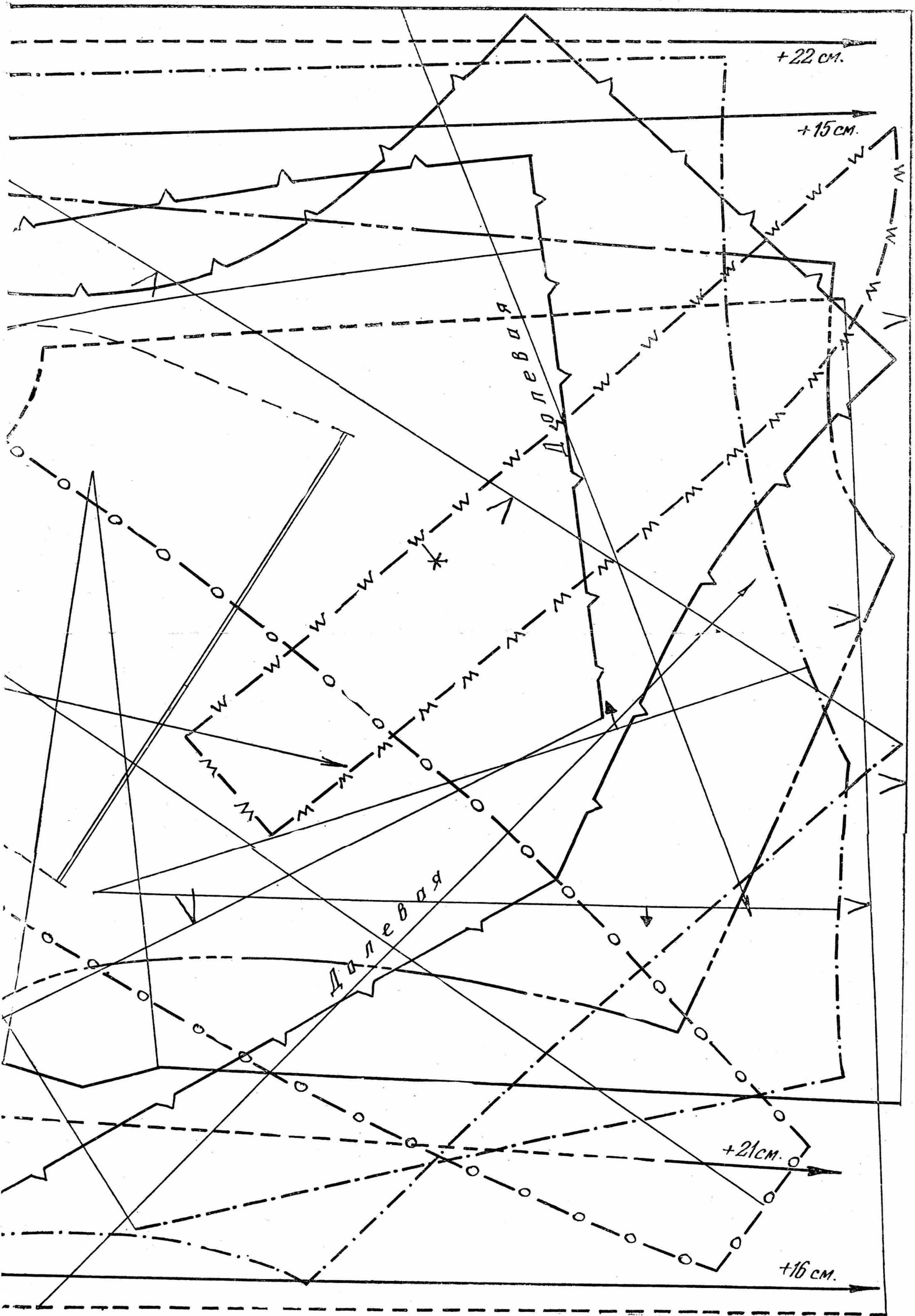

526

С НОВЫМ ГОДОМ!



Коллажи художника Я. Мирошниченко. Они могут служить поздравительной открыткой, украсить детскую комнату (рисунок можно и увеличить). Для коллажа нужен плотный картон, на который наклеиваются вырезанные из цветной бумаги или ткани детали рисунка.

